



## GRUPPO MITTEL

DICHIARAZIONE CONSOLIDATA DI CARATTERE NON FINANZIARIO AI SENSI DEL D.Lgs. 254/2016



## Indice

Lettera agli Stakeholder .....	3
Nota Metodologica.....	5
Highlights del Gruppo Mittel .....	7
1. Gruppo, governance e sostenibilità .....	8
1.1 Il Gruppo Mittel oggi .....	8
1.2 Etica, integrità e anti corruzione .....	10
1.3 Governance e Risk management.....	13
1.4 Gestione della sostenibilità .....	18
2. Responsabilità economica .....	21
2.1 Il Valore Economico creato e distribuito .....	22
2.2 Affidabilità degli investimenti, reputazione e brand.....	23
2.3 Principi di investimento sostenibile .....	24
3. Responsabilità verso le persone.....	25
3.1 Persone nel Gruppo Mittel .....	25
3.2 Diversità, pari opportunità e benessere.....	28
3.3 Valorizzazione e sviluppo del capitale umano.....	29
3.4 Salute e sicurezza dei lavoratori.....	31
3.5 Diritti umani e del lavoro.....	32
4. Responsabilità ambientale .....	33
4.1 Riduzione degli impatti ambientali.....	34
4.2 Consumi energetici.....	34
4.3 Emissioni di gas a effetto serra.....	36
4.4 Gestione dei rifiuti .....	36
4.5 La gestione dell'acqua .....	38
5. Responsabilità verso Clienti e Comunità .....	38
5.1 Qualità dei prodotti e dei servizi, ricerca e innovazione .....	38
5.2 Attenzione verso i clienti .....	40
5.3 Pratiche responsabili di approvvigionamento.....	41
Allegati.....	43
GRI Content Index .....	44
Relazione della società di Revisione.....	46



## Lettera agli Stakeholder

Cari Stakeholder,

l'esercizio 2018 ha visto il nostro Gruppo impegnato su molteplici fronti, relativi all'implementazione del processo di investimento in piccole e medie realtà italiane ad elevata marginalità e con significativi flussi di cassa, al processo di recupero di risorse finanziarie attraverso la dismissione di *asset non core*, ed alla ridefinizione strategica della struttura di *governance*.

Il Gruppo Mittel ha registrato ricavi consolidati al 31 dicembre 2018 pari ad Euro 107,4 milioni (Euro 61,7 milioni al 31 dicembre 2017) e un margine operativo lordo di Euro 11,4 milioni (negativi Euro 5,6 milioni al 31 dicembre 2017). Il risultato netto di pertinenza del gruppo è stato di Euro 1,3 milioni.

La creazione di valore economico e finanziario in una prospettiva di responsabilità sociale rappresenta, da sempre, la principale missione aziendale. Mittel S.p.A. è storicamente un investitore di lungo periodo e per il Gruppo generare valore significa, oltre che raggiungere obiettivi economici, anche adottare iniziative e comportamenti che consentano di ottenere risultati sostenibili a beneficio di tutti gli *Stakeholder*.

Con la prima Dichiarazione consolidata di carattere non finanziario contiamo di fornire un ulteriore strumento di lettura ed interpretazione delle differenti attività svolte dal nostro Gruppo ed in particolare degli impatti che queste attività hanno sulla comunità interna ed esterna alla quale ci rivolgiamo.

Il nostro Gruppo, che fornisce occupazione a circa 800 persone, effettua investimenti di lungo periodo in diversi settori, di cui alcuni considerati strategici, ovvero il settore delle residenze sanitarie e assistenziali, quello della produzione e commercializzazione di prodotti in ceramica di design e quello della componentistica *automotive*. Di seguito si riportano i settori operativi nei quali si articola il Gruppo Mittel alla data del 31 dicembre 2018:

- **Partecipazioni e Investimenti:** settore facente riferimento alla capogruppo Mittel S.p.A. ed al residuo pacchetto di partecipazioni di minoranza e fondi chiusi di private equity; nel settore sono incluse anche le società del Gruppo ad oggi in liquidazione in quanto riferibili ad iniziative ormai concluse (es. outlet);
- **Residenze Sanitarie Assistenziali ovvero RSA:** attraverso una quota del 75% di Gruppo Zaffiro S.r.l., il Gruppo opera nel settore sanitario-assistenziale nazionale, offrendo servizi di long term care. Nel settore sono incluse le attività immobiliari del Gruppo riferibili a strutture RSA;
- **Design:** tramite l'80% del capitale sociale di Ceramica Cielo S.p.A., il Gruppo è attivo nel settore della progettazione, produzione e commercializzazione a livello internazionale di sanitari, lavabi, apparecchi idrosanitari e complementi per l'arredo bagno di design di alta qualità destinati al settore luxury;
- **Automotive:** tramite il 75% di I.M.C. - Industria Metallurgica Carmagnolese S.p.A., il Gruppo è attivo nel settore *automotive* e in particolare nella costruzione di stampi e nello stampaggio a freddo di lamiera;
- **Real Estate:** nel settore Real Estate il Gruppo svolge operazioni di sviluppo immobiliare di natura prevalentemente residenziale/terziaria. Mittel detiene inoltre quote di due fondi immobiliari;
- **Servizi di Advisory:** il Gruppo ha svolto attività di consulenza rivolta alla clientela corporate, a fondi di private equity ed alle istituzioni italiane. In funzione della scelta strategica del Gruppo di focalizzare la propria attenzione nello sviluppo dell'attività di investimento l'attività di advisory, ad oggi svolta unicamente con la società captive Mittel Advisory, verrà sviluppata solo se collegata all'attività di investimento svolta dalla Capogruppo.

La predisposizione della Dichiarazione consolidata di carattere non finanziario del Gruppo Mittel fornisce a Voi, egregi Stakeholder, una chiave di lettura differente, che mette in luce, attraverso un confronto costante e trasparente, come la creazione di valore di lungo periodo si coniughi con lo sviluppo sostenibile a beneficio di tutta la comunità finanziaria e non finanziaria.

Il Presidente

Dott. Michele Iori

## Nota Metodologica

La presente Dichiarazione Consolidata di Carattere non Finanziario (di seguito anche “DNF”) è stata predisposta in conformità ai requisiti del D.Lgs 254/2016 (di seguito anche il “Decreto”). Il presente documento ha lo scopo di relazionare sui risultati e sugli impatti prodotti dal Gruppo Mittel in merito ai temi ritenuti rilevanti e previsti dall’articolo 3 e dall’articolo 4 del Decreto con riferimento all’esercizio 2018. Lo standard di rendicontazione utilizzato è il “*GRI Reporting Standards*”, opzione “*Core*”, pubblicato dal *Global Reporting Initiative* del 2016.

Nel 2018 il Gruppo Mittel ha superato i parametri previsti dalla normativa di riferimento per la predisposizione della DNF.

La prima DNF rappresenta uno strumento per la comprensione dell’attività svolta dal Gruppo, del suo andamento, dei suoi risultati e dell’impatto dalla stessa prodotto in riferimento a temi ambientali, sociali, attinenti al personale, al rispetto dei diritti umani e alla lotta contro la corruzione attiva e passiva che sono rilevanti tenuto conto delle attività e delle caratteristiche del Gruppo.

In particolare la definizione degli aspetti economici, sociali e ambientali rilevanti per il Gruppo è avvenuta attraverso un processo di identificazione basato su criteri di materialità, le cui risultanze sono sintetizzate in un’apposita sezione. L’analisi condotta, ha preso spunto da un’attività di *benchmarking* con organizzazioni comparabili, dalle linee guida e dai principali standard di rendicontazione in ambito di sostenibilità, per poi essere sottoposta a valutazioni ed elaborazioni sia interne sia con i principali *Stakeholder* e, da ultimo, a validazione da parte del top management del Gruppo.

In riferimento al perimetro di rendicontazione si fa presente che:

- il perimetro dei dati e delle informazioni economiche è il medesimo del Bilancio Consolidato del Gruppo Mittel al 31 dicembre 2018;
- il perimetro dei dati e delle informazioni non economiche risulta essere composto dalle società consolidate con il metodo integrale all’interno dei Bilancio Consolidato del Gruppo Mittel ritenute più significative sulla base delle caratteristiche e tipologia delle loro attività. In particolare sono escluse dal perimetro della presente Dichiarazione Consolidata non Finanziaria: Ethica & Mittel Debt Advisory S.r.l. (in quanto ritenuta non significativa), Zaffiro Firenze S.r.l. e Villa Gisella S.r.l. (entrate nel Gruppo in dicembre 2018).

Il processo di raccolta dei dati e delle informazioni ai fini della redazione del presente documento è stato gestito in collaborazione con le diverse funzioni aziendali delle società che compongono il Gruppo Mittel, con l’obiettivo di consentire una chiara e precisa indicazione delle informazioni considerate significative per gli *Stakeholder* secondo i principi di *balance, comparability, accuracy, timeliness, clarity* e *reliability* espressi dalle linee guida GRI.

Al fine di consentire la comparabilità dei dati e delle informazioni nel tempo e la valutazione dell’andamento dell’attività del Gruppo in un arco temporale, laddove possibile, è proposto il confronto con l’esercizio 2017.

Si precisa inoltre che, in ciascun capitolo, eventuali dati quantitativi per i quali è stato fatto ricorso a stime sono debitamente identificati. Le stime si basano sulle migliori informazioni disponibili o su indagini a campione.

La periodicità di predisposizione e pubblicazione della Dichiarazione Consolidata di Carattere Non Finanziario è annuale.

Il Consiglio di Amministrazione del Gruppo Mittel ha approvato la DNF il 29 marzo 2019.

Il presente documento è stato sottoposto ad esame limitato (“limited assurance engagement” secondo i criteri indicati dal principio ISAE 3000 Revised) da parte di KPMG S.p.A.. La verifica è stata svolta secondo le procedure indicate nella “Relazione della Società di Revisione”, inclusa nel presente documento.

La presente Dichiarazione consolidata di carattere non finanziario è disponibile anche sul sito internet di Mittel ([www.Mittel.it](http://www.Mittel.it)).

Per richiedere maggiori informazioni in merito alle politiche di responsabilità sociale del Gruppo Mittel e alle informazioni presenti all’interno della dichiarazione consolidata di carattere non-finanziario, è possibile scrivere all’indirizzo mail [investor.relations@mittel.it](mailto:investor.relations@mittel.it).

## Highlights del Gruppo Mittel



*1885 ANNO DI FONDAZIONE*

*Euro 2,3 milioni / RISULTATO CONSOLIDATO*

*Euro 221,2 milioni / PATRIMONIO NETTO*

*Euro 11,4 milioni / EBITDA*

*Euro 29,5 milioni / INDEBITAMENTO FINANZIARIO NETTO*

### **Responsabilità Economica**

*RICAVI (Euro 107,4 milioni)*

*VALORE ECONOMICO DISTRIBUITO (Euro 110,8 milioni)*

*VALORE ECONOMICO DISTRIBUITO AL PERSONALE (Euro 29,1 milioni)*



## 1. Gruppo, governance e sostenibilità

### 1.1 Il Gruppo Mittel oggi

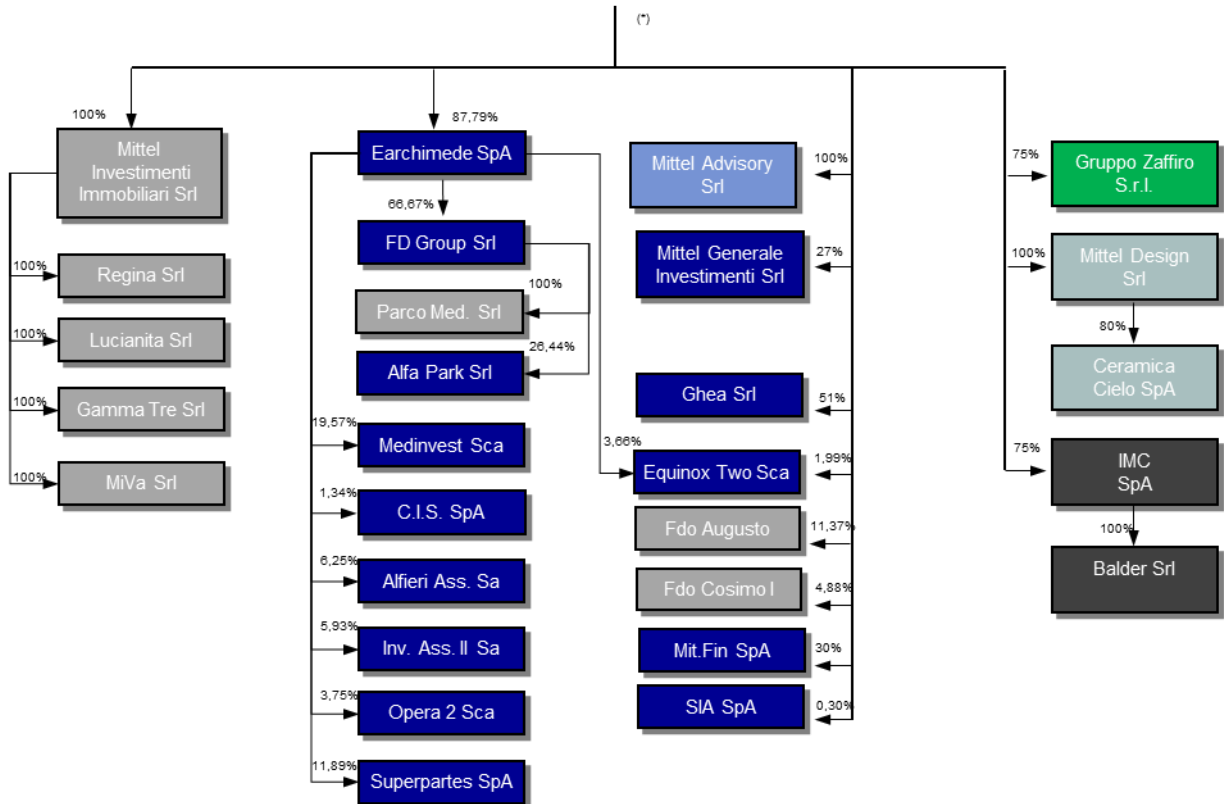

(\*) detiene azioni proprie pari al 7,46%



Mittel S.p.A., fra le più antiche società quotate alla Borsa Valori di Milano, fu costituita nel 1885 con la denominazione “Società Italiana per le Strade Ferrate del Mediterraneo” da un gruppo di investitori italiani ed esteri, collegato ai fondatori della Banca Commerciale Italiana, con lo scopo di progettare, costruire e gestire linee ferroviarie. Con l'inizio della nazionalizzazione delle ferrovie italiane (1905) la Società, pur continuando a gestire

reti ferroviarie, diversifica gli investimenti nel settore elettrico e in imprese connesse all'industria ferroviaria. A partire dagli anni '50 l'attività si sposta sul settore finanziario e nel 1969 la Società cambia la denominazione dapprima in "Mittel - Società Industriale Mediterranea S.p.A." e poi in "Mittel S.p.A.", fino a divenire una holding di partecipazioni finanziarie che detiene primarie società italiane.

Oggi Mittel S.p.A., è una holding di investimenti industriali con sede a Milano, a capo di un gruppo societario attivo sul territorio nazionale nei seguenti settori di attività:

- **Partecipazioni e Investimenti**
- **Residenze Sanitarie Assistenziali ovvero RSA**
- **Design**
- **Automotive**
- **Real Estate**
- **Servizi di Advisory**

### - CAPITALE INVESTITO PER SETTORE DI ATTIVITA' -

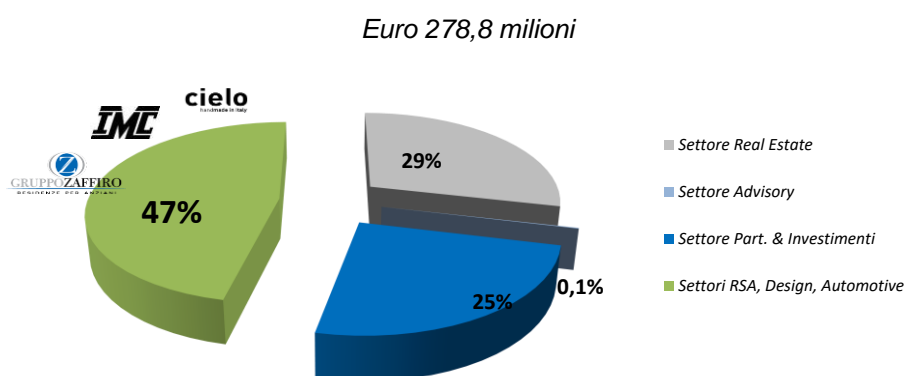

#### Settore Partecipazioni

Il settore Partecipazioni e Investimenti comprende la capogruppo Mittel S.p.A. ed il residuo portafoglio di partecipazioni di minoranza e veicoli di investimento di tipo *private equity*, che si sta procedendo a dismettere compatibilmente con le caratteristiche del singolo *asset*, al fine di contribuire alla generazione delle risorse finanziarie destinate ad acquisizioni di partecipazioni di maggioranza come da Piano Strategico.

#### Settore RSA

In data 9 novembre 2016 Mittel ha acquisito, mediante un investimento complessivo pari a circa Euro 13,5 milioni, una quota pari al 75% del capitale sociale di Gruppo Zaffiro S.r.l. ("Gruppo Zaffiro"), operatore nel settore sanitario assistenziale italiano. Alla data di acquisizione Gruppo Zaffiro S.r.l. era presente in due regioni italiane (Friuli Venezia Giulia e Marche) con 8 strutture e circa 900 posti letto.

Coerentemente con la logica di *build up*, Gruppo Zaffiro, nel corso dei mesi successivi, ha focalizzato i propri sforzi su diversi fronti e nello specifico: (i) nella gestione delle 8 strutture di cui detiene la componente gestionale (Magnano, Martignacco, Tarcento, Fagagna, Ancona, Montesicuro, San Lorenzo e Urbania) al fine di ottenere il raggiungimento di un livello occupazionale ottimale e (ii) nella ricerca di nuove opportunità di sviluppo: (a) gestionale (acquisizione rami d'azienda di RSA già attive) e (b) immobiliare (inteso come acquisizione di aree su cui edificare una RSA ovvero di immobili da ristrutturare).

### *Settore Design*

In data 22 giugno 2017 Mittel ha acquisito una quota pari all'80% della società Ceramica Cielo S.p.A. ("Ceramica Cielo"), *player* attivo nella produzione e commercializzazione di ceramiche sanitarie di design e complementi destinati al settore *luxury* in Italia e all'estero (clienti principalmente in Russia, Francia, Spagna, UK, Germania, Stati Uniti, Cina). La società è stata coinvolta in diverse iniziative volte, da un lato, alla promozione del marchio e dei prodotti (apertura di un nuovo show room a Milano, partecipazione alla fiera di Parigi e al Salone del Mobile di Milano) e, dall'altro, dall'incremento dei costi volti al progressivo ampliamento della capacità produttiva, alla luce della domanda crescente di prodotti a marchio Cielo (affitto di un nuovo stabilimento).

### *Settore Automotive*

In data 27 settembre 2017 Mittel ha acquisito una quota pari al 75% della società I.M.C. - Industria Metallurgica Carmagnolese S.p.A. ("IMC"), *player* attivo nel settore della componentistica automotive. Antecedentemente al closing, IMC ha acquisito il 100% della società Balder S.r.l., società attiva nel medesimo segmento, di dimensioni più contenute. IMC vende prevalentemente all'estero (80%) in particolare in Germania e Francia annovera tra i propri clienti le principali case automobilistiche.

### *Settore Real Estate*

Relativamente al settore Real Estate, inteso come attività di sviluppo di iniziative nel settore residenziale e terziario, esclusivamente sul territorio domestico, improntate alla successiva vendita *retail* sul mercato, il Gruppo sta ad oggi proseguendo nella dismissione del portafoglio in essere.

### *Settore Advisory*

Il settore al 31 dicembre 2018 era composto dalle società Mittel Advisory S.r.l. (100%) ed Ethica & Mittel Debt Advisory S.r.l., partecipata al 51% dal Gruppo Mittel e dal 49% da Ethica Group S.p.A.. In funzione della scelta strategica del Gruppo di focalizzare la propria attenzione nello sviluppo dell'attività di investimento nel mese di gennaio 2019 è stato ceduto il 51% di Ethica & Mittel Debt Advisory S.r.l. al management della stessa, rappresentato dal socio di minoranza. L'attività di advisory, ad oggi svolta pertanto unicamente con la società captive Mittel Advisory, verrà pertanto sviluppata solo se collegata all'attività di investimento svolta dalla Capogruppo.

## 1.2 Etica, integrità e anti corruzione

### **Il Codice Etico**

Il Gruppo Mittel ha adottato un Codice Etico, la cui osservanza è fondamentale per il corretto funzionamento, l'affidabilità, la reputazione e l'immagine del Gruppo, aspetti determinanti per il successo e lo sviluppo attuale e futuro. I principi e le disposizioni del Codice Etico sono vincolanti per gli amministratori, i dipendenti e tutti coloro che operano con il Gruppo sulla base di un rapporto contrattuale.

Mittel S.p.A. e le Società del Gruppo che hanno adottato il Codice Etico, nell'ambito del loro operato e nella conduzione dei loro affari, devono improntare la propria attività rispettando i principi di legalità, onestà, correttezza, integrità, trasparenza e reciproco rispetto. Il Codice Etico si articola su due macro ambiti di responsabilità etica.

#### 1) Integrità e legalità:

- ✓ operare nel rispetto della persona e della Collettività;
- ✓ comunicare in modo aperto, onesto e leale;

- ✓ condurre attività nel rispetto della Legge e delle normative dei Paesi di operatività.

## 2) Rispetto e responsabilità

- ✓ trattare gli altri con lealtà e rispetto;
- ✓ comportarsi responsabilmente all'interno delle comunità e degli ambienti in cui si vive e si lavora;
- ✓ essere responsabili nell'uso delle risorse affidate e nel riconoscimento di un giusto ritorno finanziario per gli azionisti;
- ✓ credere che la crescita e il miglioramento professionale dei dipendenti siano una chiave per il successo dell'azienda.

Mittel vuole assicurare il mantenimento dei più elevati livelli di integrità, definendo, tra l'altro, la politica in merito a ricezione e offerta di omaggi, ospitalità e intrattenimenti, erogazioni gratuite di beni e servizi a fini promozionali o di pubbliche relazioni, finanziamento a partiti politici e donazioni a organizzazioni benefiche. Il Gruppo promuove il rispetto dell'integrità fisica e culturale delle persone, garantendo condizioni di lavoro rispettose della dignità individuale ed ambienti di lavoro sicuri.

A presidio della condotta nei vari ambiti di operatività sono previsti modelli, codici, norme e procedure, tutti pubblicati sul sito web aziendale, sottoposti ad aggiornamento costante, la cui conformità e applicazione è regolarmente verificata dalle funzioni di controllo ed il cui contenuto è oggetto di sistematiche iniziative di formazione. Ai nuovi dipendenti, così come ai membri del Consiglio di Amministrazione e del Collegio Sindacale, all'atto dell'accettazione della proposta di assunzione, viene consegnata una copia del Codice Etico e del Modello 231 (si veda sotto). Agli stessi è richiesto di sottoscrivere una specifica dichiarazione di adesione ai principi di comportamento previsti dal Codice Etico e di impegno all'osservanza delle regole, procedure e principi contenuti nel Modello.

Le Policy adottate prevedono di portare a conoscenza dei propri consulenti, collaboratori esterni e fornitori sensibili (ossia quei fornitori che per tipologia/valore di servizio offerto alla società non si inquadrano in un rapporto di fornitura occasionale), con ogni mezzo ritenuto utile allo scopo, il contenuto Codice Etico e del Modello 231.

Tali soggetti devono essere informati dell'esigenza che il loro comportamento non costringa i dipendenti, i dirigenti o qualsiasi altra persona operante per la società a violare le procedure, i sistemi di controllo, le regole comportamentali ed il Codice Etico e/o a tenere comportamenti non conformi ai principi espressi nel Modello 231.

Il Codice Etico di Mittel è scaricabile al seguente indirizzo: <http://www.mittel.it/corporate-governance/organismo-di-vigilanza/codice-etico/>.

### **Il Modello 231**

Mittel S.p.A., in linea con le prescrizioni del Decreto Legislativo 231/2001 sulla responsabilità amministrativa delle persone giuridiche, si è dotata di un "Modello di Organizzazione e Gestione", ovvero il Modello 231. Il Modello 231 risponde alle seguenti esigenze:

- ✓ individua le attività nel cui ambito possono essere commessi i reati;
- ✓ predisporre specifici protocolli diretti a programmare la formazione e l'attuazione delle decisioni della società in relazione ai reati da prevenire;
- ✓ individua modalità di gestione delle risorse finanziarie idonee ad impedire la commissione di tali reati;
- ✓ prevede obblighi di informazione nei confronti dell'organismo deputato a vigilare sul funzionamento e sull'osservanza del modello organizzativo;

- ✓ introduce un sistema disciplinare idoneo a sanzionare il mancato rispetto delle misure indicate nel modello organizzativo.

Il Modello è periodicamente sottoposto a verifica di adeguatezza e, laddove necessario, aggiornato allo scopo di garantirne la continua rispondenza alle intervenute novità normative e della struttura organizzativa. Nel Consiglio di Amministrazione del 23 febbraio 2018 è stata approvata l'ultima versione del "Modello di Organizzazione e Gestione" adottato dalla società.

Mittel ha nominato l'Organismo di Vigilanza ("OdV"), composto da un Presidente e da ulteriori due membri. L'OdV ha il compito di sorvegliare sull'efficacia, il funzionamento, l'osservanza e il costante aggiornamento del Modello.

Anche le nuove società appartenenti al Gruppo Mittel si stanno dotando di un proprio Modello Organizzativo, che fornisca chiare regole di condotta, schemi di controllo e misure per salvaguardare la salute e la sicurezza sul lavoro ai propri dipendenti, in un'ottica di sempre maggiore trasparenza nella conduzione delle proprie attività.

Si fa presente che il Gruppo non riceve finanziamenti pubblici a livello nazionale ed europeo. Il Gruppo Zaffiro, in quanto operatore socio assistenziale con strutture convenzionate, riceve contributi per lo svolgimento della propria attività, dalle sezioni regionali del Servizio Sanitario Nazionale.

#### **La gestione dell'anticorruzione nel Gruppo Mittel**

Il Gruppo Mittel considera di grande importanza la prevenzione e la lotta alla corruzione attiva e passiva, mantenendo adeguati presidi organizzativi per il monitoraggio della normativa esterna e aggiornando/adequando le policy interne. Inoltre Mittel pianifica un'opportuna attività di informazione e formazione del personale.

Nel periodo di riferimento della presente Dichiarazione consolidata di carattere non finanziario non è emerso alcun aspetto riconducibile a fenomeni di corruzione attiva o passiva nell'ambito del generale sistema di controllo, ovvero delle attività specifiche condotte dall'Internal Audit, dell'Organismo di Vigilanza, del meccanismo di segnalazione "*whistleblowing*".

#### **Sistemi di segnalazione delle violazioni**

Mittel si è dotata di alcuni sistemi di segnalazione delle violazioni, tra cui:

- ✓ Segnalazioni verso OdV 231/01: nel 2018 non sono pervenute segnalazioni;
- ✓ Segnalazione delle violazioni "*whistleblowing*": nel 2018 non sono pervenute segnalazioni;
- ✓ Segnalazioni inerenti Salute e Sicurezza sul Luogo di Lavoro: nel corso del 2018 non si sono verificati casi di non conformità a regolamenti in materia di salute e sicurezza sul luogo di lavoro;
- ✓ Segnalazioni di violazioni dei diritti umani; non sono stati rilevati rischi così come non sono pervenute segnalazioni in relazione alla violazione dei diritti umani;
- ✓ Nel corso del 2018 non sono pervenuti reclami o segnalazioni in merito a violazioni della privacy e perdita dei dati.

#### **Adesione a Codici e Associazioni**

Il Gruppo Mittel, quale holding di investimento quotata alla borsa valori di Milano, aderisce al Codice di Autodisciplina di Borsa Italiana S.p.A.. Il Gruppo, inoltre, fa parte di diverse associazioni di categoria, ritenendo che il rapporto associativo costituisca un momento di confronto, dialogo e mutuale arricchimento. Tra le associazioni a

cui Mittel aderisce citiamo: Assonime (*Associazione fra le società italiane per azioni*), Aifi (*Associazione italiana del Private Equity, Venture Capital e Private Debt*) ed Assolombarda (*Confindustria Milano Monza e Brianza*).

Il Gruppo partecipa quale membro ordinario alle stesse, mentre non detiene posizioni negli organi di governo o fornisce contributi alle stesse oltre alla normale quota associativa.

### 1.3 Governance e Risk management

Mittel S.p.A. adotta un modello di amministrazione e controllo di tipo tradizionale, con l'Assemblea degli Azionisti, il Consiglio di Amministrazione ("CDA") ed il Collegio Sindacale, potenziato nella governance da un Comitato Esecutivo, emanazione del CDA. Mittel ritiene che il proprio sistema di governance, fondato sulla condivisione di valori e strategie e che mira alla massima trasparenza e coesione, sia il più adeguato a coniugare l'efficienza della gestione con quella dei controlli.

Al Consiglio di Amministrazione, a cui è demandata la determinazione e il perseguimento degli obiettivi strategici dell'Emittente e del Gruppo, sono state attribuite le tradizionali competenze non delegabili in base alla normativa (approvazione del progetto di bilancio, delle linee strategiche e dei piani industriali e finanziari, attribuzione di deleghe, valutazione di adeguatezza dell'assetto organizzativo, contabile e amministrativo, etc.).

Al Comitato Esecutivo, composto da tre membri, è affidata la gestione operativa della Società, in armonia con gli indirizzi generali di gestione fissati dal Consiglio di Amministrazione.

Il Consiglio di Amministrazione, anche in ottemperanza alle previsioni del Codice di Autodisciplina, ha istituito al proprio interno un Comitato per la Remunerazione e per le Nomine, un Comitato Controllo e Rischi, un Comitato per le Operazioni con Parti Correlate, oltre a un Comitato per gli Investimenti.

In particolare:

- ✓ il Comitato Remunerazione e Nomine, composto da due membri, svolge funzioni propositive e consultive nei confronti del Consiglio di Amministrazione in materia di remunerazione degli amministratori e dei dirigenti con responsabilità strategiche e di nomina degli amministratori indipendenti;
- ✓ il Comitato Controllo e Rischi, composto da due membri, svolge funzioni propositive e consultive nei confronti del Consiglio di Amministrazione in materia di controlli interni e di gestione dei rischi, nonché attività di supporto al Consiglio di Amministrazione, in relazione alle decisioni di quest'ultimo in merito all'approvazione delle relazioni finanziarie periodiche, e di valutazione (i) del corretto utilizzo degli standard adottati ai fini della redazione delle informative non finanziarie e (ii) della completezza e attendibilità del documento al riguardo predisposto. Il Consiglio di Amministrazione, con l'assistenza del Comitato Controllo e i Rischi e dell'Amministratore incaricato di sovrintendere alla funzionalità del sistema di controllo interno, definisce le linee di indirizzo del sistema di controllo interno e di gestione dei rischi in modo che i principali rischi afferenti alla Società e alle società controllate risultino correttamente identificati, nonché adeguatamente misurati, gestiti e monitorati;
- ✓ il Comitato per le Operazioni con Parti Correlate è composto da tre membri e opera nell'analisi e valutazione di tutte le operazioni che Mittel S.p.A. compie con soggetti ritenuti correlati alla stessa ai sensi della normativa vigente;
- ✓ il Comitato per gli Investimenti ha il compito di svolgere una funzione consultiva nei confronti del Consiglio di Amministrazione nella valutazione degli investimenti che saranno sottoposti al suo esame e approvazione, nonché nell'analisi delle operazioni volte alla semplificazione della struttura di Gruppo.

Si rimanda alla relazione di Corporate Governance per un'analisi di ulteriore dettaglio in merito a composizione, funzionamento e compiti di ciascun organo societario.

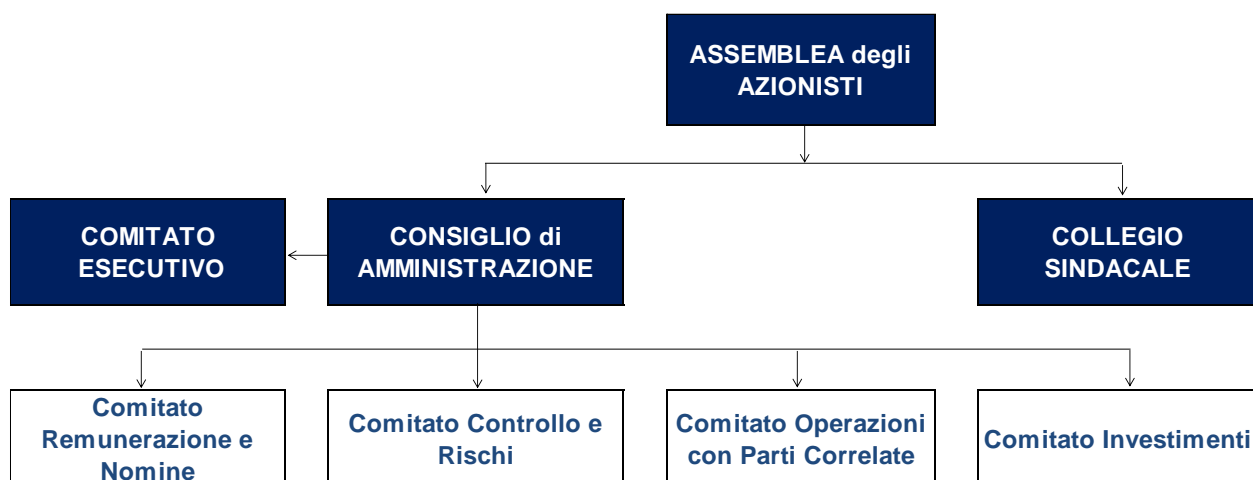

Corporate Governance	Fascia d'età	Esecutivo	Indipendente	Posizioni ricoperte
Michele Iori	30-50	si	no	Presidente del CdA - Membro del Comitato Esecutivo - Membro del Comitato Investimenti
Marco Giovanni Colacicco	30-50	si	no	Vice Presidente del CdA - Presidente del Comitato Esecutivo - Membro del Comitato Investimenti
Anna Francesca Cremascoli	30-50	si	no	Amministratore - Membro del Comitato Esecutivo
Patrizia Galvagni	30-50	no	si	Amministratore - Membro del Comitato Controllo e Rischi - Presidente del Comitato Operazioni con Parti Correlate
Gregorio Napoleone	>50	no	si	Amministratore - Membro del Comitato Remunerazione e Nomine - Membro del Comitato Operazioni con Parti Correlate
Riccardo Perotta	>50	no	si	Amministratore - Presidente del Comitato Remunerazione e Nomine - Presidente del Comitato Controllo e Rischi - Membro del Comitato Operazioni con Parti Correlate
Anna Saraceno	30-50	no	no	Amministratore

Come si evince dalla tabella, il Consiglio risulta essere composto per il 43% da donne; in relazione alla composizione anagrafica, il 29% dei consiglieri è maggiore di 50 anni, mentre la prevalenza dei consiglieri appartiene alla fascia 30-50 anni (71%).

Il Consiglio di Amministrazione di Mittel S.p.A. ha una composizione eterogenea, e ciascuna professionalità rappresentata (manager, imprenditori, accademici, legali) è in grado di portare significativo valore aggiunto nel governo del Gruppo. Il Consiglio di Amministrazione si riunisce tendenzialmente ogni mese.

Il Collegio Sindacale di Mittel è composto dalla Dott.ssa Mariateresa Bernelli (Presidente), dott. Fabrizio Colombo (Sindaco effettivo), dott. Giulio Tedeschi (Sindaco effettivo), dott.ssa Stefania Trezzini (Sindaco supplente), dott. Alessandro Valer (Sindaco supplente).

### **Governance delle partecipate**

Le società controllate da Mittel S.p.A. sono soggette all'attività di direzione e coordinamento di Mittel. In tale ambito alcuni dirigenti con responsabilità strategiche di Mittel risiedono nei consigli di amministrazione delle partecipate: ciascuna partecipata è dotata di un organo amministrativo e, di norma, di uno di controllo (il Collegio Sindacale, in alcuni casi organo composto da un solo Sindaco), ad eccezione di alcune società controllate di minori dimensioni, che non presentano l'organo di controllo, non essendo obbligate in tal senso dalla normativa applicabile o da previsioni statutarie.

Le società del Gruppo adottano un proprio modello di organizzazione, gestione e controllo ex D.Lgs 231/2001 e nella predisposizione del loro modello si ispirano ai principi e ai contenuti di quello della Capogruppo, salvo che sussistano situazioni specifiche che suggeriscano l'adozione di misure differenti per conseguire in modo razionale ed efficace gli obiettivi di responsabilità per gli illeciti amministrativi.

### **Sistema di gestione dei rischi**

Il Gruppo Mittel si è dotato di un sistema di controllo interno e gestione dei rischi incentrato su un insieme di *policies* e regole che consentono una conduzione corretta e trasparente dell'attività di impresa, tutelando gli interessi di tutti gli *stakeholder*. In relazione a tematiche di responsabilità sociale, va segnalato che in data 30 novembre 2018 il Consiglio di Amministrazione di Mittel S.p.A. ha approvato una Policy di Sostenibilità, che fornisce gli indirizzi per una gestione responsabile in tale ambito.

Il Gruppo con cadenza annuale individua le principali aree di rischio cui è soggetto lo stesso e definisce le linee di indirizzo per la gestione delle stesse. L'analisi effettuata viene approvata dal Comitato Controllo e Rischi, il quale si assicura che i vari presidi di controllo esistenti monitorino e gestiscano le aree di rischio individuate, secondo criteri di coerenza, efficienza e integrazione.

Di seguito si procede ad un'illustrazione dell'attività di *risk assessment* del Gruppo e dei principali presidi a tutela delle aree di rischio più rilevanti, ovvero i) corruzione ii) riciclaggio iii) rischi connessi a tematiche di sostenibilità/responsabilità sociale.

#### *Risk Assessment del Gruppo Mittel*

Le attività di Risk Assessment implementate da Mittel consentono, sulla base di specifici elementi di valutazione, di identificare ad alto livello i rischi maggiormente rilevanti per i diversi ambiti di attività, unitamente alle azioni di mitigazione in essere (approccio «trasversale» ed esteso all'intero Gruppo).



Con riferimento ai rischi con valutazione più elevata sono definite delle strategie (implementate o in corso di implementazione) per rispondere/gestire nel tempo i rischi identificati e valutati, al fine di:

- ✓ ricondurre i rischi attualmente valutati come più significativi ad un livello accettabile;
- ✓ monitorare periodicamente l'efficacia operativa dei controlli / strategie attualmente in essere per i rischi considerati come rientranti nella propensione al rischio del Gruppo.

Nel processo di Risk Assessment Mittel individua delle soglie di riferimento: il livello del rischio viene suddiviso in tre fasce in base alla valutazione dell'impatto e della probabilità di accadimento e d'impatto.

A) ACCETTABILE Insieme di rischi con combinazioni di impatto/probabilità tali per cui l'azienda non ritiene di dover attuare misure di controllo ulteriori

B) MONITORARE Insieme di rischi con combinazioni di impatto/probabilità tali da richiedere un costante monitoraggio/gestione da parte dell'azienda

C) EVITARE\RIDURRE Insieme di rischi con combinazioni di impatto/probabilità che superano la soglia di accettabilità (Risk Appetite) dell'azienda e per i quali sono necessari delle azioni di mitigazione e/o eliminazione immediati.

#### *Rischio corruzione*

Il sistema di valutazione dei rischi di Mittel S.p.A, individua rischi connessi alla corruzione principalmente afferenti alla possibilità che si verifichino episodi di corruzione attiva. Il Codice Etico di Mittel prevede quanto segue: "Il Gruppo i suoi dipendenti e gli altri destinatari del Codice si impegnano ad operare con integrità morale, onestà e correttezza in tutti i rapporti all'interno e all'esterno del Gruppo. Nessun dipendente deve direttamente o indirettamente accettare, sollecitare, offrire o pagare somme di danaro o altre utilità anche a seguito di pressioni illecite [...]. Il Gruppo e i suoi dipendenti, per quanto possibile, devono verificare in via preventiva le informazioni disponibili su controparti commerciali e fornitori al fine di appurare la loro rispettabilità e la legittimità della loro attività prima di instaurare con questi rapporti d'affari." (Codice Etico pag 7). Il Gruppo si è dotato di ulteriori procedure che presidiano e monitorano tale rischio, quali il Modello 231, una policy Antiriciclaggio, una policy in tema di rapporti con la Pubblica Amministrazione; nonché una procedura di *whistleblowing* e si impegna costantemente ad un'attività di diffusione presso il proprio personale dipendente di quanto ivi regolamentato.

#### *Contrasto al riciclaggio*

Mittel pone particolare attenzione al contrasto del riciclaggio e il finanziamento del terrorismo, che riconosce come uno dei più gravi fenomeni criminali nel mercato finanziario e come un settore di specifico interesse per la criminalità organizzata.

Il sistema di governo di Mittel per il contrasto ai fenomeni di riciclaggio e di finanziamento del terrorismo è basato su una *policy* che costituisce un quadro di riferimento sistematico e funzionale, improntato al principio di collaborazione attiva da parte del Gruppo nella prevenzione di tali attività illecite.

Il sistema dei controlli, costituito dall'insieme delle regole, delle funzioni, delle risorse, dei processi e delle procedure interne riveste un ruolo centrale in quanto:

- ✓ rappresenta un elemento fondamentale di conoscenza per garantire piena consapevolezza e responsabilità dell'efficace presidio dei rischi aziendali;

- ✓ orienta le linee strategiche e le politiche aziendali e quindi il contesto organizzativo;
- ✓ presidia la funzionalità dei sistemi gestionali e il rispetto degli istituti di vigilanza prudenziale, favorendo la diffusione di una corretta cultura dei rischi, della legalità e dei valori aziendali.

Le funzioni coinvolte nel Sistema dei Controlli Interni sono gli organi aziendali, i Comitati endo-consiliari e direzionali, le funzioni aziendali di controllo nonché l'insieme delle funzioni che per disposizione legislativa, regolamentare, statutaria o di autoregolamentazione hanno compiti di controllo.

### *Rischi relativi alla responsabilità sociale*

I principi guida in ambito sociale ed ambientale e gli indirizzi per una gestione socialmente responsabile del business sono sistematizzati e normati nella Politica di Sostenibilità del Gruppo Mittel, adottata con delibera del Consiglio di Amministrazione di Mittel S.p.A. del 30 novembre 2018.

Lo spirito della Politica di Sostenibilità è di favorire la diffusione e il consolidamento all'interno del Gruppo di pratiche di sostenibilità e di comportamenti orientati ad elevati standard di responsabilità sociale, secondo un approccio di miglioramento continuo al fine di integrare sempre più la sostenibilità nella gestione del business e presidiare le aree di rischio in tale ambito.

L'estensione del perimetro del Gruppo realizzatasi con gli investimenti effettuati a partire dal precedente esercizio ha comportato un cambio di approccio nella gestione dei temi connessi alla sostenibilità e nel processo di identificazione dei rischi aziendali. L'operatività delle società acquisite in settori per i quali i profili di sostenibilità assumono una dimensione di maggiore concretezza e visibilità ha infatti innescato un processo di sensibilizzazione delle funzioni di controllo e più in generale degli organi sociali e delle diverse funzioni aziendali di volta in volta interessate alle tematiche in oggetto ed ha contribuito ad avviare un percorso di rafforzamento dei presidi a fronte dei rischi presenti. In tal senso l'approvazione della policy di sostenibilità ha rappresentato un momento di coinvolgimento delle diverse funzioni aziendali interessate ed ha comportato una riflessione sul sistema dei rischi connessi alla responsabilità sociale.

Con specifico riferimento all'attività di investimento in corso di implementazione nell'ambito delle linee strategiche definite a livello di Gruppo, è possibile identificare almeno due momenti all'interno del complessivo processo di identificazione, monitoraggio e gestione dei rischi connessi alla sostenibilità:

- ✓ una fase ex ante, che si realizza durante il processo di identificazione e di analisi delle società target e che risulta caratterizzata da un'intensa attività di ricognizione dei diversi rischi possibili nell'eventualità di effettuazione dell'investimento; durante questa fase vengono di norma effettuate sia specifiche attività di due diligence con riferimento ai rischi di natura non finanziaria (e.g. due diligence ambientale), sia attività di analisi di tematiche connesse alla sostenibilità nell'ambito delle normali attività di due diligence di business, finanziaria, legale, contabile e fiscale (e.g. analisi dei rischi connessi al personale, valutazione del rischio reputazionale, verifiche di compliance normativa, etc.);
- ✓ una fase ex post, che ha avvio dopo che le analisi preliminari hanno portato alla valutazione positiva dei rischi potenziali e alla realizzazione dell'investimento; in questa fase le attività di risk assessment e di gestione dei rischi connessi alle realtà acquisite vengono incluse nelle ordinarie attività effettuate dagli organi aziendali; la progressiva conoscenza maturata dagli organi centrali delle attività delle società controllate favorisce un affinamento del processo di identificazione e gestione dei rischi aziendali; un analogo risultato viene ottenuto anche attraverso il rafforzamento del sistema di controllo delle realtà acquisite; l'aspetto della sostenibilità costituisce a livello centrale un obiettivo primario e pertanto tutte le attività di controllo sono improntate ad evitare che eventuali deviazioni da comportamenti socialmente sostenibili possano impattare negativamente sulla reputazione del Gruppo; per questa ragione i rischi connessi alla sostenibilità assumeranno sempre maggiore importanza nel processo di risk assessment di Gruppo.

Si sottolinea che i processi sopra descritti risultano in via di perfezionamento in parallelo all'avanzamento del processo di integrazione delle realtà aziendali oggetto di acquisizione e di effettuazione di nuovi investimenti.

Di seguito si riportano a titolo esemplificativo alcuni dei rischi di sostenibilità identificati nell'ambito delle attività di risk assessment:

- ✓ Rischio di avere un impatto negativo sulla reputazione a seguito di comportamenti non adeguati in termini di sostenibilità;
- ✓ Rischio che danni d'immagine esponano a perdite di clienti e ad un indebolimento economico della posizione competitiva delle società del Gruppo;
- ✓ Rischio che i rapporti con le controparti (comunità locale, autorità pubbliche, associazioni di categoria) non risultino efficaci, condizionando la capacità competitiva;
- ✓ Rischio che non vengano messi in atto processi finalizzati alla valorizzazione delle risorse umane, al rispetto della diversità e delle pari opportunità, alla tutela dei diritti umani e alla salvaguardia della salute e della sicurezza dei lavoratori;
- ✓ Rischio che le società del Gruppo realizzino prodotti e/o utilizzino materiali incompatibili con la tutela dell'ambiente;
- ✓ Rischio di mancata effettuazione di attività di verifica sui potenziali fornitori e di mancato monitoraggio del rispetto delle normative ambientali e sociali nei contratti stipulati, con conseguente svolgimento di attività non in linea con i principi di sostenibilità (utilizzo scorretto di risorse naturali, tutela dei diritti degli individui, etc.)
- ✓ Rischio di mancata attivazione di controlli sulla prevenzione di danni ambientali o di mancata adozione di misure idonee alla tutela dell'ambiente.

#### 1.4 Gestione della sostenibilità

Il Gruppo Mittel è consapevole che la possibilità di creazione di valore per tutta la comunità degli *stakeholders* risiede anche su scelte gestionali sostenibili, nel rispetto e nella tutela degli impatti ambientali, sociali ed economici.

Nel perseguimento dei propri obiettivi risulta quindi fondamentale instaurare un dialogo con i propri *stakeholder* interni ed esterni, per una piena consapevolezza delle loro esigenze, necessità, aspettative riferite ai loro specifici ambiti. Integrando i propri obiettivi di sviluppo agli interessi dei propri *stakeholder* si riesce a perseguire una strategia sostenibile.

##### *Gli Stakeholder del Gruppo*

Il Gruppo dà ascolto ai propri *Stakeholder* nello svolgimento quotidiano delle proprie attività, cercando un *feed back* costante e valorizzando i loro interventi.

Il Gruppo Zaffiro ha istituzionalizzato nel passato questo momento attraverso l'utilizzo di questionari, che permettono di avere un riscontro sul grado di soddisfazione dei propri clienti, ed intende farlo in maniera più sistematica.

Più in generale il Gruppo Mittel ha dato inizio ad un processo di individuazione dei propri *Stakeholder* al fine di comprendere le loro aspettative ed i relativi impatti creati nei loro confronti. La loro identificazione è avvenuta tramite un momento di confronto all'interno del management della società. Di seguito viene riportata una mappatura degli stakeholder, che è stata elaborata partendo dalle caratteristiche proprie dei vari settori in cui opera il Gruppo, sulla base della loro rilevanza e incidenza sul Gruppo.



Il confronto con i portatori interni ed esterni del Gruppo avviene nell'ambito dell'operatività nei relativi ambiti di appartenenza. Sotto segue un'indicazione esemplificativa, ma non esaustiva, delle modalità con cui può avvenire un confronto con gli *Stakeholders*:

- ✓ azionisti: relazioni finanziarie periodiche, comunicati stampa, assemblee, sito internet, relazione di corporate governance;
- ✓ dipendenti: diffusione del codice etico, sessioni di formazione, riunioni di dipartimento, confronti con organizzazioni sindacali;
- ✓ comunità finanziaria: relazioni finanziarie periodiche, incontri dedicati *one to one*, sito internet, relazioni di corporate governance;
- ✓ media ed opinion leader: incontri dedicati, sito internet, comunicati stampa;
- ✓ enti regolatori: confronti periodici, e-mails di confronto, newsletter;
- ✓ territorio comunità: incontri dedicati, partnership con enti locali, utilizzo di media locali;
- ✓ clienti e fornitori: sito internet, social network, stampa, incontri dedicati, fiere;
- ✓ società partecipate: consigli di amministrazione, incontri dedicati, e-mails di confronto, assemblee.

Nell'ambito dell'attività di coinvolgimento degli stakeholders, non sono emersi elementi di criticità, essendo il confronto con gli stessi sempre importato ad una dialettica costruttiva.

#### *Analisi di materialità*

Al fine di individuare le tematiche rilevanti per il Gruppo e i suoi stakeholder, Mittel ha avviato un percorso di analisi di materialità volto a rappresentare gli aspetti di maggiore interesse sotto il profilo economico, sociale ed ambientale, tutela dei diritti umani e corruzione. L'analisi condotta ha consentito di mettere in luce aspetti rilevanti per l'organizzazione, tenendo conto delle diverse attività del Gruppo, identificate anche sulla base di un *benchmark* con organizzazioni comparabili e consultando le linee guida e i principali standard di rendicontazione in

ambito di sostenibilità. Sulla base dell'esito di queste attività preliminari è stata predisposta una lista di temi, sottoposta a valutazione attraverso questionari inviati ai rappresentanti delle principali funzioni della holding e delle controllate. La lista dei potenziali temi materiali è stata, inoltre, sottoposta alla valutazione di alcune categorie di *stakeholder* aggiuntive rispetto alle funzioni aziendali delle società del Gruppo, rappresentate in particolare da alcuni fornitori e istituti di credito. Le risultanze di queste consultazioni interne ed esterne sono state analizzate dalla struttura aziendale e validate dai vertici. Il risultato finale è la lista di temi materiali che è stata tenuta in adeguata considerazione nella scelta degli indicatori e delle informazioni aggiuntive da includere nella presente DNF.

<b>macro voci</b>	<b>molto rilevante</b>	<b>rilevante</b>
<b>responsabilità economica</b>	- risultati economico finanziari e creazione di valore - affidabilità degli investimenti - reputazione e brand	
<b>governance</b>	- etica ed integrità aziendale - governance e gestione dei rischi	
<b>corruzione</b>	- anti-corruzione - lotta alla corruzione	
<b>personale</b>	- salute e sicurezza dei lavoratori	- diritti umani e del lavoro - uguali opportunità e non discriminazione - formazione
<b>clienti</b>	- qualità e sicurezza del prodotto e servizi	- ricerca e innovazione - privacy del cliente
<b>catena di fornitura</b>		- gestione sostenibile della catena di fornitura - compliance con le procedure interne
<b>ambiente</b>		- efficienza energetica - emissioni in atmosfera - uso e riutilizzo dei materiali - gestione delle risorse idriche - impatto ambientale
<b>responsabilità sociale</b>		- responsabilità economica (inteso come valore creato dall'organizzazione e distribuito agli stakeholder) - relazioni con gli stakeholder - principi di investimento sostenibile

## 2. Responsabilità economica

- Ricavi e proventi: 107,4 milioni di Euro
- Valore economico creato e distribuito: 110,8 milioni di Euro
- Utile consolidato d'esercizio: 2,3 milioni di Euro

I positivi risultati economici consolidati del Gruppo evidenziano una corretta gestione economica, attenta ad un profitto di medio lungo periodo, nell'ottica del conseguimento di obiettivi sostenibili di redditività e di crescita.

Il Gruppo Mittel ha chiuso l'esercizio 2018 con un utile netto consolidato di Euro 2,3 milioni, a fronte di un utile di euro 15,2 milioni nell'esercizio precedente. I ricavi del Gruppo ammontano ad Euro 107,4 milioni in aumento rispetto al precedente esercizio (Euro 61,7 milioni al 31 dicembre 2017).

(Migliaia di Euro)	31.12.2018	31.12.2017
Ricavi	107.402	61.662
Margine operativo (EBITDA)	11.425	(5.624)
Risultato netto dell'esercizio	2.308	15.167
Posizione finanziaria netta	(29.519)	(101.134)
Patrimonio netto	221.153	223.915

Il margine operativo (EBITDA) è pari ad euro 11,4 milioni, in crescita rispetto ai negativi Euro 5,6 milioni del 2017.

La posizione finanziaria netta ammonta a negativi Euro 29,5 milioni al 31 dicembre 2018, rispetto a negativi Euro 101,1 milioni di fine 2017.

Il patrimonio netto di Gruppo al 31 dicembre 2018 ammonta ad Euro 221,2 milioni, in riduzione rispetto ad Euro 223,9 milioni al 31 dicembre 2017.

Fatturato per settori:

(Migliaia di Euro)	31.12.2018	%	31.12.2017	%
Settore RSA	30.057	28	29.485	48
Settore Design	28.912	27	12.093	20
Settore Automotive	43.524	41	12.720	21
Altri Settori Gruppo	4.909	5	7.364	12
<b>Totale consolidato</b>	<b>107.402</b>	<b>100</b>	<b>61.662</b>	<b>100</b>

## 2.1 Il Valore Economico creato e distribuito

Le performance economiche del Gruppo vengono analizzate anche attraverso un prospetto di rendicontazione di sostenibilità che si basa su una riclassificazione dei dati consolidati. Tale prospetto, che mira ad illustrare il valore economico creato e distribuito, è il calcolo della ricchezza prodotta e ridistribuita dal Gruppo Mittel, ovvero l'impatto economico che Mittel determina nel contesto di riferimento in cui opera. In sintesi, il prospetto del Valore Economico è una riclassificazione del Conto Economico Consolidato e rappresenta l'andamento economico delle attività e la ricchezza distribuita ai soggetti considerati portatori di interesse per il Gruppo, ossia la capacità dell'organizzazione di creare valore per i propri *stakeholder*.

### Prospetto del Valore Economico del Gruppo Mittel

(Migliaia di Euro)	31.12.2018	31.12.2017
Ricavi netti dalle vendite	107.402	61.662
Proventi/oneri da attività finanziaria	7.778	46.433
Altri proventi/oneri	6.405	228
<b>Valore Economico Globale lordo</b>	<b>121.585</b>	<b>108.323</b>
Ammortamenti e svalutazioni	(8.452)	(11.309)
<b>Valore Economico Globale Netto</b>	<b>113.132</b>	<b>97.014</b>
Costi operativi	(62.758)	(38.193)
Personale	(29.148)	(23.456)
Finanziatori	(16.288)	(16.740)
Pubblica Amministrazione	(2.631)	(3.457)
<b>Valore Economico distribuito</b>	<b>(110.824)</b>	<b>(81.847)</b>
Utile (perdita) d'esercizio	2.308	15.167
<b>Valore economico trattenuto dal gruppo</b>	<b>2.308</b>	<b>15.167</b>

Il Valore Economico Globale Lordo, pari nel 2018 a Euro 121,6 milioni è dato principalmente da: i) i ricavi dalle vendite, che sono rappresentati dai ricavi da prodotti/servizi commercializzati/offerti dal Gruppo nei settori di attività in cui esso opera (sanità, ceramiche sanitarie *luxury*, *automotive*, settore immobiliare) al netto delle variazioni delle rimanenze, ii) la quota del risultato delle partecipazioni consolidate con il metodo del patrimonio netto; iii) i dividendi e i proventi della gestione e della valutazione di attività finanziarie e crediti; (iv) i proventi finanziari.

Il Valore Economico Globale Netto generato dall'azienda secondo la riclassificazione del Conto Economico al 31 dicembre 2018 corrisponde ad Euro 113,1 milioni. Il Valore Economico distribuito pari ad Euro 110,8 milioni viene ripartito principalmente tra: i) fornitori per il 57%, ii) personale dipendente per il 26% e corrisponde all'insieme delle retribuzioni e altri costi minori attinenti al personale, iii) finanziatori del Gruppo per il 15%.

## Distribuzione del Valore Economico 2018

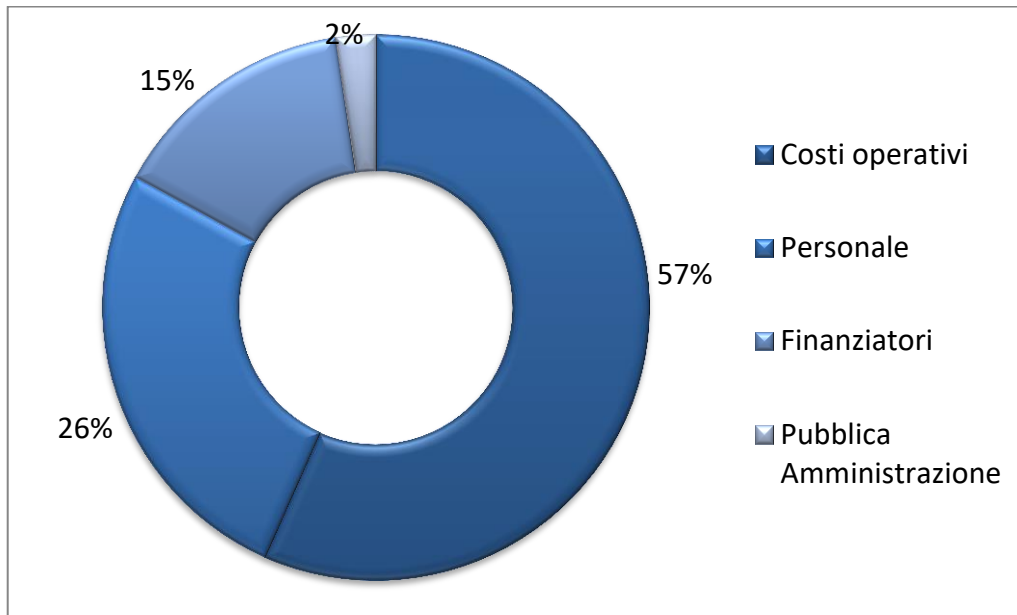

### 2.2 Affidabilità degli investimenti, reputazione e brand

Le strategie di investimento sono definite all'interno del Gruppo in funzione dell'obiettivo fondamentale di creazione di valore nel lungo periodo per l'intera comunità nella quale il Gruppo si trova ad operare. In quest'ottica la ricerca di investimenti affidabili costituisce l'elemento centrale della strategia definita all'interno del Gruppo, orientata alla ricerca di società in cui investire che rappresentino delle eccellenze imprenditoriali italiane, caratterizzate da un modello imprenditoriale improntato alla trasparenza e alla ricerca di un modello di crescita sostenibile, che rifiuti logiche di tipo speculativo e comportamenti di azzardo morale. Il Gruppo persegue questo obiettivo attraverso un attento screening iniziale delle società da acquisire e sottoponendo le società oggetto delle potenziali operazioni ad attenti processi di due diligence. La natura degli investimenti effettuati dal Gruppo e, prima ancora, la stessa scelta strategica di focalizzarsi sullo sviluppo di investimenti in ottica permanent capital dimostrano che l'obiettivo dell'affidabilità degli investimenti è stato definito come obiettivo primario e concretamente perseguito attraverso le misure di implementazione delle strategie in corso di attuazione.

La brand reputation è il risultato di un complesso processo collettivo, nel quale hanno un ruolo fondamentale tutti gli stakeholders dell'impresa e che condiziona il modo in cui tali soggetti percepiscono le azioni che vengono intraprese nell'operatività aziendale. Il mantenimento di una solida reputazione all'interno della comunità finanziaria rappresenta da sempre per il Gruppo Mittel un obiettivo fondamentale. Mittel è una delle più antiche società quotate in Borsa ed ha sempre orientato le proprie scelte al perseguimento della tutela del nome e dell'immagine aziendale. Nei recenti investimenti effettuati, questi aspetti hanno avuto un peso decisivo, portando a selezionare società target caratterizzate da una solida reputazione aziendale all'interno della comunità e da brand solidi, in grado di rappresentare un fattore critico di successo nella creazione di valore nel lungo periodo e per tutti gli stakeholder.

Il primo investimento del nuovo corso del Gruppo è stato effettuato nel precedente esercizio in Gruppo Zaffiro, importante realtà attiva nel settore delle residenze per anziani. Data la particolare natura del servizio svolto, il



tema reputazionale rappresenta un fattore distintivo per Gruppo Zaffiro. Il mantenimento di una solida reputazione aziendale e il rafforzamento del brand aziendale vengono perseguiti attraverso l'offerta di un servizio di qualità agli ospiti assistiti, che muove dal riconoscimento della centralità della persona e dal rispetto della sua storia di vita e dei suoi sentimenti. Vi è un impegno continuo verso la formazione, la ricerca e lo sviluppo di aree di eccellenza ed una specializzazione nei servizi di assistenza alla persona anziana, proponendo sempre soluzioni adeguate alle esigenze e alle scelte degli ospiti e delle loro famiglie. Il personale del Gruppo opera sempre con professionalità, umanità e attenzione. Gli addetti ai servizi di assistenza lavorano con entusiasmo e competenza per fornire agli anziani un contesto a misura dei loro sentimenti e delle loro necessità. Le residenze offrono ambienti accoglienti in cui vivere e continuare a mantenere relazioni.

Per il secondo investimento realizzato, rappresentato da Ceramica Cielo, l'aspetto del brand costituisce indubbiamente un fattore critico di successo. Le collezioni di arredo bagno prodotte e commercializzate dalla società sono caratterizzate da un design riconoscibile, innovativo, elegante e funzionale, che ha consentito negli anni la costruzione di un solido marchio aziendale, ulteriormente rafforzato dalla continua ricerca della qualità del prodotto e dall'attenta promozione dello stesso. La missione di Cielo è quella di portare la ceramica oltre i limiti conosciuti, attraverso forme, dimensioni, spessori, superfici, colori. I prodotti fondono una straordinaria ed unica capacità di lavorare la Ceramica, ad un design contemporaneo e senza tempo. L'azienda ha ottenuto numerosi riconoscimenti internazionali sul design e racchiude quei valori che contraddistinguono l'eccellenza del "fare" italiano considerato come un vero e proprio modello di riferimento nel mondo; la qualità del design, la selezione dei materiali migliori, la cura del dettaglio, la conoscenza dell'artigianalità e la ricerca costante dell'armonia tra forma e funzione.

Anche l'acquisizione di IMC è risultata coerente con le tendenze sopra descritte. La società, attiva nello stampaggio a freddo di componentistica automotive per i principali produttori europei, presenta una solida posizione di mercato, riconosciuta nel settore per l'importante know how tecnologico e gli elevati standard di servizio offerti ai clienti.

### 2.3 Principi di investimento sostenibile

Come già descritto nel precedente paragrafo, le strategie di investimento sono definite all'interno del Gruppo in funzione dell'obiettivo fondamentale di creazione di valore nel lungo periodo per l'intera comunità nella quale il Gruppo si trova ad operare. Pertanto, l'ispirazione a principi di investimento sostenibile risulta un elemento centrale della strategia definita all'interno del Gruppo.

Il Gruppo è orientato alla ricerca di società target che rappresentino delle eccellenze imprenditoriali italiane, caratterizzate da un modello imprenditoriale improntato alla trasparenza e alla ricerca di un modello di crescita sostenibile, che rifiuti logiche di tipo speculativo e comportamenti di azzardo morale. L'attenzione verso imprese che siano rappresentative del dinamismo dell'imprenditoria italiana e del potenziale di crescita del "Made in Italy" è testimoniata dalle prime acquisizioni effettuate, con particolare riferimento alla partecipata Ceramica Cielo, che ad esempio presenta un brand ed un prodotto con elevata visibilità e con potenziali di crescita internazionale. L'effettuazione di un investimento di questo tipo evidenzia l'attenzione del Gruppo al tema dello sviluppo sostenibile. La ricerca della creazione di valore mediante questo peculiare modello imprenditoriale, infatti, implica e presuppone al tempo stesso la costituzione di un rapporto equilibrato con i diversi stakeholder coinvolti, dal momento che tale coinvolgimento è uno dei caratteri distintivi che rende possibile l'attuazione del modello. Il corollario naturale di questo modo di operare è rappresentato da una forte percezione di coinvolgimento nel progetto e di soddisfazione da parte dei dipendenti, dall'attenzione ai comportamenti attuati in materia ambientale, di diritto del lavoro e di rispetto della normativa, per evitare danni reputazionali, nonché dal riconoscimento dell'azienda all'interno della comunità locale.

Analoghe considerazioni valgono anche per le altre due realtà oggetto di acquisizione, IMC e Gruppo Zaffiro. In particolare nel caso di Gruppo Zaffiro ci sono ulteriori fattori che consentono di meglio qualificare la forte attenzione del Gruppo al rispetto di principi di investimento sostenibile. Innanzi tutto la scelta del settore sanitario e assistenziale costituisce in sé un elemento meritevole di considerazione. Il Gruppo, infatti, offrendo servizi di assistenza alla persona anziana, opera in un settore di rilevanza sociale elevata e crescente, visti i trend demografici della popolazione, assumendo un ruolo di riferimento nel tessuto sociale della comunità locale di appartenenza. Inoltre l'investimento in Gruppo Zaffiro risulta esemplificativo di un'altra caratteristica dell'attività di investimento del Gruppo, ossia il tentativo di avviare, dopo l'acquisizione iniziale, processi di successiva crescita interna ed esterna all'interno del settore di riferimento. Questa tendenza ha caratterizzato l'esercizio 2018 e persisterà auspicabilmente nei prossimi esercizi, con l'obiettivo di utilizzare Gruppo Zaffiro come piattaforma di aggregazione di altre realtà italiane operanti nel settore. Anche questo aspetto è ispirato a principi di sostenibilità dell'investimento, innanzi tutto perché evidenzia l'orientamento alla creazione di valore nel lungo periodo e pertanto in termini sostenibili e compatibili con l'ambiente di appartenenza. Inoltre il consolidamento di settori frammentati per accrescerne la competitività risulta un tema di attualità nell'ambito dello sviluppo sostenibile.

Si ricorda che il Gruppo nello svolgimento dell'attività di investimento traduce i principi sopra descritti in precise prassi operative. Si segnala in particolare, prima dello svolgimento delle operazioni, lo svolgimento di un attento screening iniziale delle società da acquisire, che tiene in adeguata considerazione i fattori di sostenibilità precedentemente descritti, e la sottoposizione delle società oggetto delle potenziali operazioni ad attenti processi di due diligence, con specifico riferimento a tematiche correlate alla sostenibilità (svolgimento di due diligence ambientali, considerazione nell'ambito di due diligence di business, legali, contabili e fiscali di temi quali la gestione del personale, la sicurezza sul lavoro, la lotta alla corruzione, etc.). Dopo l'acquisizione, l'attenzione ai principi di investimento sostenibile si traduce nel costante lavoro teso al rafforzamento del sistema di controllo delle realtà acquisite; l'aspetto della sostenibilità costituisce a livello centrale un obiettivo primario e pertanto tutte le attività di controllo sono improntate ad evitare che eventuali deviazioni da comportamenti sostenibili possano impattare negativamente sulla reputazione del Gruppo e sul suo percorso di sviluppo in un'ottica di sostenibilità e di creazione di valore nel lungo periodo per tutti gli stakeholder.

### 3. Responsabilità verso le persone

#### 3.1 Persone nel Gruppo Mittel

Il Gruppo MITTEL promuove una politica comune di gestione delle risorse umane basata sulla centralità dell'individuo, sulla valorizzazione del capitale umano, sul rispetto della diversità e sulla promozione delle pari opportunità. Il Gruppo è consapevole che il capitale umano è lo strumento principale attraverso il quale raggiungere la propria *mission* e pertanto favorisce un ambiente di lavoro che permetta alle proprie persone di sviluppare e potenziare le loro capacità in un contesto stimolante e positivo. Le singole partecipate gestiscono in autonomia il proprio personale, nel rispetto dei valori comuni al Gruppo, valorizzando tuttavia le specificità di ogni singola realtà.

#### Caratteristiche dell'organico

Il Gruppo Mittel, nel rispetto delle caratteristiche di ogni singolo individuo, offre un ambiente lavorativo in continua evoluzione, dove il lavoro di squadra, lo scambio di informazioni e la trasparenza sono gli strumenti chiave nel perseguimento della *mission* aziendale.

Al 31 dicembre 2018, l'organico complessivo del Gruppo ammonta a n.788 persone. In termini assoluti, le società appartenenti al settore RSA risultano essere le controllate con il maggior numero di dipendenti (524), segue il settore automotive con 126 dipendenti, Ceramica Cielo con 108 dipendenti e la capogruppo con 30 dipendenti.

Il 100% dei dipendenti del Gruppo è basato in Italia.

In aggiunta ai 788 dipendenti, il Gruppo Mittel conta, a fine 2018, n. 59 collaboratori, ossia persone che lavorano per il Gruppo ma non rientrano nella categoria "dipendenti": ad esempio, diverse categorie lavorative per Zaffiro (medici, infermieri, ecc.) e i lavoratori interinali per Ceramica Cielo S.p.A. e IMC S.p.A..

Le persone del Gruppo Mittel - 31 dicembre 2018

Numero totale di dipendenti suddivisi per tipo di contratto e genere

	2018			2017		
	Uomini	Donne	Totale	Uomini	Donne	Totale
Tempo indeterminato	295	368	663	277	354	631
Tempo determinato	29	96	125	19	60	79
<b>Totale</b>	<b>324</b>	<b>464</b>	<b>788</b>	<b>296</b>	<b>414</b>	<b>710</b>

Numero totale di dipendenti suddivisi per tipologia di impiego e genere

	2018			2017		
	Uomini	Donne	Totale	Uomini	Donne	Totale
Full-time	295	387	682	271	342	613
Part-time	29	77	106	25	72	97
<b>Totale</b>	<b>324</b>	<b>464</b>	<b>788</b>	<b>296</b>	<b>414</b>	<b>710</b>

Numero totale di dipendenti suddivisi per gruppo di età, genere e livello.

	2018			2017		
	Uomini	Donne	Totale	Uomini	Donne	Totale
<b>Dirigenti</b>	<b>8</b>	<b>2</b>	<b>10</b>	<b>7</b>	<b>1</b>	<b>8</b>
<i>età inferiore ai 30 anni</i>	-	-	-	-	-	-
<i>tra i 30 e i 50 anni</i>	1	2	3	-	1	1
<i>età superiore ai 50 anni</i>	7	-	7	7	-	7
<b>Quadri</b>	<b>12</b>	<b>7</b>	<b>19</b>	<b>14</b>	<b>6</b>	<b>20</b>
<i>età inferiore ai 30 anni</i>	-	-	-	-	-	-
<i>tra i 30 e i 50 anni</i>	9	2	11	11	2	13
<i>età superiore ai 50 anni</i>	3	5	8	3	4	7
<b>Impiegati</b>	<b>39</b>	<b>66</b>	<b>105</b>	<b>37</b>	<b>64</b>	<b>101</b>
<i>età inferiore ai 30 anni</i>	2	6	8	2	4	6
<i>tra i 30 e i 50 anni</i>	24	45	69	21	49	70
<i>età superiore ai 50 anni</i>	13	15	28	14	11	25
<b>Operai</b>	<b>265</b>	<b>389</b>	<b>654</b>	<b>238</b>	<b>343</b>	<b>581</b>
<i>età inferiore ai 30 anni</i>	41	81	122	28	62	90
<i>tra i 30 e i 50 anni</i>	144	198	342	137	173	310
<i>età superiore ai 50 anni</i>	80	110	190	73	108	181
<b>Totale</b>	<b>324</b>	<b>464</b>	<b>788</b>	<b>296</b>	<b>414</b>	<b>710</b>

Personale suddiviso tra dipendenti e collaboratori

	2018			2017		
	Uomini	Donne	Totale	Uomini	Donne	Totale
Dipendenti	324	464	788	296	414	710
Altri collaboratori di cui:						
<i>Stage</i>	1	-	1	1	1	2
<i>Interinali</i>	56	-	56	37	1	38
<i>Contratti di collaborazione</i>	1	-	1	2	-	2

	<i>Distacco</i>	-	1	1	-	1	1
<b>Totale</b>		<b>382</b>	<b>465</b>	<b>847</b>	<b>336</b>	<b>417</b>	<b>753</b>

Numero dei nuovi assunti, per gruppo di età e genere:

	2018			2017		
	Uomini	Donne	Totale	Uomini	Donne	Totale
<b>Italia</b>	<b>84</b>	<b>260</b>	<b>344</b>	<b>65</b>	<b>193</b>	<b>258</b>
<i>età inferiore ai 30 anni</i>	32	93	125	21	74	95
<i>tra i 30 e i 50 anni</i>	44	128	172	35	75	110
<i>età superiore ai 50 anni</i>	8	39	47	9	44	53
<b>Totale</b>	<b>84</b>	<b>260</b>	<b>344</b>	<b>65</b>	<b>193</b>	<b>258</b>

Numero dei dipendenti che hanno lasciato il Gruppo, per gruppo di età e genere

	2018			2017		
	Uomini	Donne	Totale	Uomini	Donne	Totale
<b>Italia</b>	<b>57</b>	<b>210</b>	<b>267</b>	<b>47</b>	<b>197</b>	<b>244</b>
<i>età inferiore ai 30 anni</i>	19	72	91	15	60	75
<i>tra i 30 e i 50 anni</i>	27	105	132	28	89	117
<i>età superiore ai 50 anni</i>	11	33	44	4	48	52
<b>Totale</b>	<b>57</b>	<b>210</b>	<b>267</b>	<b>47</b>	<b>197</b>	<b>244</b>

Dipendenti del Gruppo

	2018			2017		
	Uomini	Donne	Totale	Uomini	Donne	Totale
<b>Italia</b>	<b>324</b>	<b>464</b>	<b>788</b>	<b>296</b>	<b>414</b>	<b>710</b>
<i>età inferiore ai 30 anni</i>	43	87	130	30	66	96
<i>tra i 30 e i 50 anni</i>	178	247	425	169	225	394
<i>età superiore ai 50 anni</i>	103	130	233	97	123	220
<b>Totale</b>	<b>324</b>	<b>464</b>	<b>788</b>	<b>296</b>	<b>414</b>	<b>710</b>

Tassi di turnover dipendenti nuovi assunti

	2018			2017		
	Uomini	Donne	Totale	Uomini	Donne	Totale
<b>Totale</b>	<b>25,93%</b>	<b>56,03%</b>	<b>43,65%</b>	<b>21,96%</b>	<b>46,62%</b>	<b>36,34%</b>
<i>età inferiore ai 30 anni</i>	74,42%	106,90%	96,15%	70,00%	112,12%	98,96%
<i>tra i 30 e i 50 anni</i>	24,72%	51,82%	40,47%	20,71%	33,33%	27,92%
<i>età superiore ai 50 anni</i>	7,77%	30,00%	20,17%	9,28%	35,77%	24,09%

Tassi di turnover dipendenti che hanno lasciato il Gruppo

	2018			2017		
	Uomini	Donne	Totale	Uomini	Donne	Totale
<b>Totale</b>	<b>17,59%</b>	<b>45,26%</b>	<b>33,88%</b>	<b>15,88%</b>	<b>47,58%</b>	<b>34,37%</b>
<i>età inferiore ai 30 anni</i>	44,19%	82,76%	70,00%	50,00%	90,91%	78,13%
<i>tra i 30 e i 50 anni</i>	15,17%	42,51%	31,06%	16,57%	39,56%	29,70%
<i>età superiore ai 50 anni</i>	10,68%	25,38%	18,88%	4,12%	39,02%	23,64%

Numero dipendenti coperti da accordi collettivi di contrattazione

	2018	2017
Numero dipendenti coperti da accordi collettivi di contrattazione	-	-
Totale dipendenti	788	710
<b>Percentuale</b>	<b>0%</b>	<b>0%</b>

Le tipologie di contratti applicati differiscono sulla base della società di appartenenza. In particolare in Mittel S.p.A. si applica il CCNL Commercio e Servizi, nel settore RSA si applica il CCNL Anaste, Agidae, Uneba, in IMC Unionmeccanica Confapi, in Balder Uniomeccanica Metalmeccanici, in Ceramica Cielo il contratto Industria Ceramica Sanitari secondo livello. A livello di Gruppo non sono presenti accordi collettivi di contrattazione.

L'organico del Gruppo Mittel al 31 dicembre 2018 risulta composto da 324 uomini e da 464 donne.

Nel corso del 2018 sono entrati a far parte del Gruppo 344 nuovi dipendenti, mentre quelli che sono usciti ammontano a 267, registrando un turnover in entrata pari al 43,65% e un turnover in uscita pari al 33,88%.

Il Gruppo Mittel ritiene che il capitale umano sia il principale strumento per il raggiungimento dei propri obiettivi nel lungo periodo, pertanto promuove un ambiente di lavoro costruttivo e un rapporto di lavoro stabile e duraturo nel tempo. La netta prevalenza di contratti a tempo indeterminato in tutte le società controllate conferma l'impegno del Gruppo rispetto ad una collaborazione di lungo termine con i propri dipendenti.

### 3.2 Diversità, pari opportunità e benessere

La gestione e la valorizzazione del capitale umano del Gruppo Mittel sono orientate all'integrazione e al rispetto delle diversità. I dipendenti, a tutti i livelli, adottano un comportamento tale da assicurare un ambiente di lavoro costruttivo, che rispetta i diritti, la libertà delle persone ed i principi fondamentali che affermano la pari dignità sociale.

Ad avvalorare quanto sopra il Codice Etico di Mittel prevede quanto segue: "Il Gruppo riconosce pari opportunità per tutti i dipendenti sia dal punto di vista economico che professionale, senza discriminazioni di razza, ceto, origine, religione, invalidità, sesso, orientamento sessuale, appartenenza sindacale o affiliazione politica, stato civile". (Codice Etico pag. 7)

Numero di dipendenti per genere e categoria

	2018			2017		
	Uomini	Donne	Totale	Uomini	Donne	Totale
Dirigenti	8	2	10	7	1	8
Quadri	12	7	19	14	6	20
Impiegati	39	66	105	37	64	101
Operai	265	389	654	238	343	581
<b>Totale</b>	<b>324</b>	<b>464</b>	<b>788</b>	<b>296</b>	<b>414</b>	<b>710</b>

Nel Gruppo Mittel sono impiegate 464 donne su un totale di 788 lavoratori, pari a 58,88% del totale dipendenti.

Per quanto riguarda le categorie protette, le società del Gruppo Mittel si impegnano a favorirne l'inserimento all'interno del proprio organico come meglio dettagliato nella seguente tabella:

Dipendenti appartenenti a categoria protetta:

	Uomini	2018 Donne	Totale	Uomini	2017 Donne	Totale
Dipendenti appartenenti a categoria protetta						
Dipendenti con disabilità	14	18	32	13	18	31
Altre tipologie di dipendenti classificati come categorie protette	-	-	-	-	-	-
<b>Totale</b>	<b>14</b>	<b>18</b>	<b>32</b>	<b>13</b>	<b>18</b>	<b>31</b>

Per garantire le pari opportunità ai dipendenti di entrambi i sessi, in tutte le società del Gruppo sono promosse iniziative per conciliare l'impegno lavorativo dei dipendenti con la loro vita privata, ad esempio attraverso la possibilità di lavoro part time.

La capogruppo Mittel S.p.A. desidera anche contribuire al benessere dei propri dipendenti con iniziative assistenziali che diano loro migliore protezione per la salute, integrando le prestazioni fornite dal Servizio Sanitario Nazionale a favore di alcune categorie di dipendenti. Inoltre, la società offre ai dipendenti, di tutti i livelli, delle convenzioni con strutture sanitarie private, che consentono al lavoratore di usufruire di prestazioni e visite specialistiche a prezzi agevolati. Tutto il personale è costantemente informato sulle iniziative di welfare offerte attraverso le intranet aziendali.

### 3.3 Valorizzazione e sviluppo del capitale umano

Il Gruppo Mittel è attento allo sviluppo delle professionalità dei suoi dipendenti. Per tale ragione, le direzioni Risorse Umane delle varie società del Gruppo promuovono un ambiente lavorativo che stimola le potenzialità individuali e gestiscono in modo autonomo la formazione al fine di ottenere un sempre maggiore livello qualitativo delle competenze del personale coerente con il proprio ambito di attività. La formazione è finalizzata ad accrescere le competenze gestionali e specialistiche, ad allineare i comportamenti organizzativi delle persone alla cultura e agli obiettivi dell'azienda.

I percorsi formativi del Gruppo Mittel sono organizzati prendendo in considerazione i bisogni specifici del personale, che opera in un contesto lavorativo in continua evoluzione e correlato all'andamento macroeconomico e ai requisiti legati alla salute e alla sicurezza sul luogo di lavoro.

Nel Gruppo, le attività di formazione del 2018 hanno riguardato diversi ambiti di competenza, al fine di potenziare la multidisciplinarietà aziendale. In particolare sono stati organizzati corsi per migliorare le conoscenze e le competenze analitico-informatiche relativamente all'utilizzo di un nuovo software di contabilità generale, per migliorare le competenze tecniche di specifici settori (come la formazione sulla movimentazione manuale e sui carrelli elevatori), per migliorare l'utilizzo di strumenti per la sicurezza e qualità (come la formazione sulla sicurezza antincendio e gli sversamenti di prodotti chimici), per potenziare le competenze linguistiche e per aggiornare su aspetti legati a Salute e Sicurezza, al Codice Etico e a tematiche ambientali.

La formazione del management prevede anche la partecipazione a corsi, convegni, seminari e workshop, specifici per settore di attività, una tipologia formazione che nasce dalle esigenze della singola risorsa ed è coerente con la necessità di sempre maggiori competenze manageriali e specialistiche.

Inoltre, il Gruppo prevede programmi di formazione per i dipendenti sia trasversalmente su tematiche generali relative al Modello 231, sia nello specifico per i dipendenti che operano in specifiche aree di rischio, per l'organo di vigilanza e per i preposti al controllo interno. Il contenuto dei corsi di formazione e la loro frequenza sono

determinati di volta in volta, assicurandosi sia della qualità dei corsi che della partecipazione del personale agli stessi.

Nel corso del 2018, le società del Gruppo Mittel hanno erogato complessivamente oltre 6.906 ore di formazione. Si riportano nella tabella seguente, le ore di formazione erogate:

Ore di formazione per tipologia.

	2018	2017
<i>Aggiornamento e formazione D.Lg. 81</i>	3.412	1.603
<i>Formazione 231</i>	60	4
<i>Formazione Informatica</i>	1.433	4
<i>Formazione specifica</i>	68	314
<i>Formazione specifica sicurezza ambientale</i>	100	113
<i>Formazione specifica utilizzo e controllo macchine</i>	728	384
<i>Sicurezza alimentare</i>	385	327
<i>Corsi di lingue</i>	720	518
	-	-
<b>Totale</b>	<b>6.906</b>	<b>3.267</b>

Numero di ore di formazione suddivise per genere e livello.

	2018			2017		
	Uomini	Donne	Totale	Uomini	Donne	Totale
Dirigenti	11	3	14	6	-	6
Quadri	149	49	198	24	28	52
Impiegati	692	1.485	2.177	507	531	1.038
Operai	2.944	1.573	4.517	1.211	960	2.171
<b>Totale</b>	<b>3.796</b>	<b>3.110</b>	<b>6.906</b>	<b>1.748</b>	<b>1.519</b>	<b>3.267</b>

Ore medie di formazione per genere e categoria di dipendenti.

	2018			2017		
	Uomini	Donne	Totale	Uomini	Donne	Totale
<b>Numero totale di ore di formazione erogate ai dipendenti</b>	<b>3.796</b>	<b>3.110</b>	<b>6.906</b>	<b>1.748</b>	<b>1.519</b>	<b>3.267</b>
<b>Numero totale di dipendenti</b>	<b>324</b>	<b>464</b>	<b>788</b>	<b>296</b>	<b>414</b>	<b>710</b>
<b>Ore medie di formazione erogate ai dipendenti</b>	<b>12</b>	<b>7</b>	<b>9</b>	<b>6</b>	<b>4</b>	<b>5</b>
Numero totale di ore di formazione erogate a dirigenti	11	3	14	6	-	6
Numero totale di dirigenti	8	2	10	7	1	8
Ore medie di formazione erogate a dirigenti	1	2	1	1	-	1
Numero totale di ore di formazione erogate a quadri	149	49	198	24	28	52
Numero totale di quadri	12	7	19	14	6	20
Ore medie di formazione erogate a quadri	12	7	10	2	5	3
Numero totale di ore di formazione erogate a impiegati	692	1.485	2.177	507	531	1.038
Numero totale di impiegati	39	66	105	37	64	101
Ore medie di formazione erogate a impiegati	18	23	21	14	8	10
Numero totale di ore di formazione erogate a operai	2.944	1.573	4.517	1.211	960	2.171
Numero totale di operai	265	389	654	238	343	581
Ore medie di formazione erogate a operai	11	4	7	5	3	4

Al fine di conciliare il perseguimento della *mission* aziendale con gli interessi dei singoli individui, ogni società del Gruppo Mittel ha in essere sistemi di remunerazione che declinano la performance aziendale con quella individuale. Tali sistemi di incentivazione, istituiti a favore di persone chiave nell'ambito delle specifiche realtà di riferimento, sono in linea con la strategia di crescita di lungo periodo e consentono di attrarre e mantenere in azienda persone con professionalità e capacità adeguate alle esigenze del Gruppo.

Nello specifico in Mittel S.p.A. il sistema di incentivazione si basa sia su una parametrizzazione di risultati aziendali in termini di performance economica sia su una mappatura qualitativa volta a cogliere competenze tecniche e manageriali. In Gruppo Zaffiro; Ceramica Cielo e IMC il sistema di incentivazione è basato su metriche volte a premiare parametri di crescita del fatturato e della redditività.

### 3.4 Salute e sicurezza dei lavoratori

La tutela della salute e sicurezza dei propri dipendenti è considerata valore imprescindibile dell'etica aziendale del Gruppo, come anche sancito dal Codice Etico: "Il Gruppo si impegna a tutelare la salute e l'integrità dei propri dipendenti nel rispetto della normativa di legge in vigore. Ogni dipendente non deve porre "altri" di fronte a rischi inutili che possano provocare danni alla loro salute o incolumità fisica" (dal Codice Etico di Gruppo pag 9).

Il Gruppo Mittel adempie alle prescrizioni ed agli obblighi di legge in materia di sicurezza e protezione della salute sui luoghi di lavoro e vigila affinché l'applicazione sia completa in ogni sua società. In ottemperanza al D.Lgs. 81/2008 il Documento di Valutazione dei Rischi viene elaborato e periodicamente aggiornato.

La tutela della salute e sicurezza è presidiata attraverso un costante monitoraggio e attraverso l'informazione in tale ambito a tutto il personale, per prevenire e gestire in modo efficace i rischi professionali legati allo svolgimento delle specifiche attività.

Tutte le società del Gruppo organizzano corsi specifici per i dipendenti o per i rappresentanti delle singole funzioni, tra cui l'addetto Preposto alla Sicurezza, gli addetti RLS (Rappresentante dei Lavoratori per la Sicurezza), gli addetti alla prevenzione incendi, gli addetti al primo soccorso. Tali corsi di formazione si tengono con cadenza periodica e si concludono, di norma, con un test di apprendimento finale e il rilascio di un attestato di frequenza ai partecipanti. Per quanto riguarda la sicurezza, viene effettuato un controllo programmato del piano di esodo, che si traduce in termini pratici nell'effettuazione annuale di prove di evacuazione presso le sedi delle diverse società.

Mittel S.p.A. si è sempre impegnata affinché la vivibilità dei propri uffici sia ottimale, attraverso continue opere di miglioria e manutenzione degli immobili, degli arredi e degli impianti. Garantisce approvvigionamenti di bevande e di generi alimentari energetici affinché i propri dipendenti siano nelle condizioni di soddisfare con immediatezza e semplicità i propri bisogni primari.

In Gruppo Zaffiro la tutela dell'integrità, della salute e del benessere dei propri lavoratori e dei propri pazienti è perseguita attivamente e costantemente per garantire un ambiente di lavoro efficiente e una permanenza totalmente tranquilla. Gruppo Zaffiro si attiene a un rigido adempimento agli obblighi e prescrizioni di legge in materia di sicurezza e protezione della salute nei luoghi di lavoro ed ha definito una struttura operativa con precise responsabilità operative a livello di singolo individuo, pianificando attività di prevenzione, intervento e monitoraggio.

Inoltre per IMC e Ceramica Cielo la sicurezza degli impianti industriali è uno degli ambiti più importanti in tema di tutela della salute e sicurezza dei lavoratori. Massima attenzione viene dedicata in sede di progettazione, acquisto, riconfigurazione e *revamping* dei macchinari, avendo anche presente l'utilizzo e l'obsolescenza.



Nelle società del Gruppo Mittel si sono registrati n. 23 casi di infortunio nel 2018 come dettagliato nella seguente tabella:

	2018			2017		
	Uomini	Donne	Totale	Uomini	Donne	Totale
<b>Infortuni</b>	<b>6</b>	<b>17</b>	<b>23</b>	<b>10</b>	<b>17</b>	<b>27</b>
<i>di cui sul luogo di lavoro</i>	5	15	20	9	13	22
<i>di cui in itinere</i>	1	2	3	1	4	5
<b>Decessi</b>	-	-	-	-	-	-
<i>di cui sul luogo di lavoro</i>	-	-	-	-	-	-
<i>di cui in itinere</i>	-	-	-	-	-	-
<b>Casi di malattie professionali</b>	-	-	-	-	-	-
<i>Italia</i>	-	-	-	-	-	-
<b>Numero di ore di assenza per infortuni</b>	<b>833</b>	<b>7.459</b>	<b>8.292</b>	<b>2.313</b>	<b>6.134</b>	<b>8.447</b>
<i>sul lavoro</i>	719	6.972	7.691	2.053	4.121	6.174
<i>in itinere</i>	114	487	601	260	2.013	2.273
<b>Numero totale di ore lavorate</b>	515.405	660.416	1.175.821	449.857	604.832	1.054.689
<i>Italia</i>	515.405	660.416	1.175.821	449.857	604.832	1.054.689
<b>Tasso di ore di lavoro perse</b>	<b>1,616</b>	<b>11,294</b>	<b>7,052</b>	<b>5,142</b>	<b>10,142</b>	<b>8,009</b>
<b>Tasso di malattie professionali (ODR)</b>	-	-	-	-	-	-
<b>Tasso di infortuni (IR)</b>	<b>11,641</b>	<b>25,741</b>	<b>19,561</b>	<b>22,229</b>	<b>28,107</b>	<b>25,600</b>
<b>Near miss</b>	-	-	-	-	-	-

Assenze per tipologia

Giorni di assenze per tipologia	2018			2017		
	Uomini	Donne	Totale	Uomini	Donne	Totale
<b>Totale</b>	<b>2.142</b>	<b>5.665</b>	<b>7.806</b>	<b>9.445</b>	<b>7.577</b>	<b>17.022</b>
<i>Malattia</i>	2.038	4.726	6.763	8.312	6.853	15.165
<i>Infortunio</i>	104	932	1.036	1.118	724	1.842
<i>Stress</i>	-	-	-	-	-	-
<i>Ricovero</i>	-	7	7	15	-	15

Numero totale di giorni lavorativi nel periodo.

Giorni lavorati nel periodo	2018			2017		
	Uomini	Donne	Totale	Uomini	Donne	Totale
<b>Totale</b>	<b>75.545</b>	<b>118.216</b>	<b>193.761</b>	<b>66.341</b>	<b>105.990</b>	<b>172.331</b>

Tasso di assenteismo per tipologia

Tasso di assenteismo per tipologia	2018			2017		
	Uomini	Donne	Totale	Uomini	Donne	Totale
<b>Totale</b>	<b>0,028</b>	<b>0,048</b>	<b>0,040</b>	<b>0,142</b>	<b>0,071</b>	<b>0,099</b>
<i>Malattia</i>	0,027	0,040	0,035	0,125	0,065	0,088
<i>Infortunio</i>	0,001	0,008	0,005	0,017	0,007	0,011
<i>Stress</i>	-	-	-	-	-	-
<i>Ricovero</i>	-	0,000	0,000	0,000	-	0,000

### 3.5 Diritti umani e del lavoro

La tutela dei diritti umani e del lavoro costituisce un primario obiettivo all'interno del Gruppo, sancito anche a livello di Policy di Sostenibilità, con espliciti riferimenti alla "Dichiarazione universale dei diritti umani" ("ogni individuo e ogni organo della società, incluse le aziende, deve cercare di promuovere il rispetto per i diritti e le

libertà dell'uomo tramite l'insegnamento e l'istruzione e garantirne l'effettivo e universale riconoscimento e osservanza, attraverso la progressiva adozione di misure a livello nazionale e internazionale), e concretamente perseguito nell'operatività aziendale.

Ispirandosi ai più elevati standard internazionali, il Gruppo si impegna a diffondere una cultura basata sul rispetto degli individui in tutte le sue attività e lungo la catena del valore, promuovendo il rispetto dei diritti inalienabili dell'uomo nell'ambito delle attività affidate a, o condotte con, i fornitori, partner commerciali e i clienti.

Il Gruppo pertanto si impegna con i mezzi a sua disposizione a non intrattenere rapporti con soggetti implicati in attività illecite che possano essere ricondotte a potenziali violazioni o abusi dei Diritti Umani. Il Gruppo rifiuta infatti l'impiego e lo sfruttamento minorile, come definito dall'Organizzazione Internazionale del Lavoro (ILO), e si oppone a qualsiasi forma di sfruttamento, abuso o costrizione psicologica e fisica nei confronti sia dei propri lavoratori sia dei lavoratori impiegati lungo la catena di fornitura e condanna fermamente il traffico e lo sfruttamento di esseri umani in ogni sua forma.

In aggiunta ai principi internazionali menzionati in precedenza, il Gruppo si impegna a condurre le proprie attività nel pieno rispetto di tutte le normative locali, nazionali e sovranazionali a tutela dei Diritti Umani.

#### 4. Responsabilità ambientale

Nello sviluppo delle proprie attività, il Gruppo si impegna a garantire e promuovere i principi di salvaguardia e tutela dell'ambiente circostante e dello sviluppo sostenibile.

Il Gruppo conduce le proprie attività ispirandosi ad alcune linee guida:

- gestione responsabile e monitoraggio dell'utilizzo delle risorse energetiche e naturali nello svolgimento delle attività di business, con particolare attenzione ai processi produttivi;
- attenzione alla riduzione delle emissioni atmosferiche;
- cura, nell'ambito dei processi produttivi, agli sversamenti delle acque e delle sostanze utilizzate;
- attenzione alle tematiche relative alla riduzione dei rifiuti e alla corretta gestione degli stessi;
- promozione e sensibilizzazione dei dipendenti e dei business partner verso una cultura di responsabilità ambientale e di utilizzo consapevole delle risorse naturali.

Per garantire una gestione del business responsabile e il raggiungimento degli obiettivi preposti, il Gruppo si impegna nel costante monitoraggio delle attività ad alto impatto ambientale, con particolare attenzione alle specificità delle diverse attività produttive e alla catena di fornitura, nel rispetto di tutte le normative ambientali vigenti.

Il Gruppo definisce inoltre all'interno dei Modelli Organizzativi 231 di Mittel e delle società controllate, specifiche direttive di comportamento nell'ambito dei reati ambientali, al fine di garantire che le attività sensibili siano svolte conformemente alle disposizioni normative ed ai regolamenti vigenti, nonché ai protocolli e alle ulteriori procedure organizzative esistenti a presidio dei rischi-reato individuati.

Si fa presente che nel corso del 2018 non si sono registrate multe o sanzioni per mancato rispetto di regolamenti e leggi in materia ambientale.

#### 4.1 Riduzione degli impatti ambientali

La sostenibilità ambientale è uno dei valori essenziali per il Gruppo e si traduce a livello di ciascuna controllata industriale in una serie di attività tecniche, organizzative e procedurali volte a limitare l'impatto sull'ambiente.

Il consumo energetico del Gruppo Zaffiro, realtà di servizi senza siti produttivi, è da mettere in relazione principalmente al soggiorno degli anziani presso le proprie case di riposo ed è quindi volto a soddisfare i loro bisogni di prima necessità (riscaldamento/condizionamento, illuminazione) e all'utilizzo di apparecchiature elettriche e di impianti medicali. La sostenibilità ambientale si traduce pertanto in un ottimo servizio di manutenzione degli impianti in un'ottica di efficienza energetica, nel perseguimento della ricerca di fonti energetiche di tipo alternativo (analisi di fattibilità relativamente all'installazione di pannelli fotovoltaici e solari), nella limitazione degli sprechi, come ad esempio l'utilizzo di carta riciclata e il recupero di generi alimentari se igienicamente possibile. Da segnalare che ogni realtà del Gruppo Zaffiro è dotata di gruppi elettrogeni finalizzati a garantire la continuità del servizio, che intervengono nel caso di interruzione della fornitura di energia elettrica. Inoltre per la chiamata agli infermieri, allarme antincendio, per gli impianti di illuminazione e telefonico esistono gruppi di continuità o batterie dedicate.

L'impegno di IMC in tema di rispetto dell'ambiente si traduce in un'attenzione alle esigenze del contesto in cui opera, nel riconoscimento della necessità di stabilire e mantenere un "Sistema di Gestione Ambientale" assicurando che i requisiti legislativi ed ambientali applicabili siano conosciuti, individuati, definiti, monitorati e soddisfatti. E' attivo un sistema di miglioramento continuo dell'efficacia del Sistema di Gestione Ambientale basato su obiettivi e traguardi definiti riesaminati periodicamente. Vengono ottimizzati i consumi delle risorse naturali e dell'energia, migliorando le prestazioni ambientali e migliorando la gestione delle sostanze pericolose e dei rifiuti e sono assicurate modalità di controllo ed operative finalizzate alla prevenzione dell'inquinamento ed in modo particolare dell'aria e del suolo-sottosuolo. Tale impegno è stato formalizzato con una propria Policy Ambientale. Inoltre IMC è certificata UNI EN ISO 14001:2004.

L'impegno di Ceramica Cielo in ambito di sostenibilità ambientale si concretizza in un costante monitoraggio dell'efficienza energetica dei propri impianti, nell'attenzione all'utilizzo dei materiali e dei rifiuti tossici, all'utilizzo delle fonti energetiche più efficienti e quindi a minor impatto ambientale ed ad una corretta gestione del ciclo dello smaltimento dei rifiuti.

#### 4.2 Consumi energetici

Nel corso del 2018, il Gruppo Mittel ha consumato 9.785.626 kWh di energia elettrica, registrando un aumento dei consumi del Gruppo rispetto al 2017 ( 9.398.087 kWh), aumento dovuto allo sviluppo del business

Consumo energetico		2018		2017		
		totale 2018	totale GJ 2018	totale 2017	totale GJ 2017	
Energia elettrica acquistata	kWh	9.785.626	35.228	kWh	9.398.087	33.833
Energia elettrica autoprodotta	kWh			kWh		
<i>di cui rinnovabile</i>						
Consumo di energia elettrica	kWh	9.785.626	35.228	kWh	9.398.087	33.833
Consumo di combustibile da fonti non rinnovabili						
Gas naturale	m <sup>3</sup>	3.457.469	118.487	m <sup>3</sup>	2.837.674	97.247
Gasolio	Lt	8.787		Lt	11.915	
Diesel	Lt	105.878	3.814	Lt	27.461	989
<b>Totale energia consumata</b>		<b>n.a.</b>	<b>153.716</b>		<b>n.a.</b>	<b>131.080</b>

Per quanto riguarda i consumi di gas naturale, nel 2018 i valori si sono attestati a un totale di 3.457.469 m3, rispetto ai 2.837.674 m3 del 2017

Come precedentemente menzionato i consumi energetici del Gruppo Zaffiro si pongono in relazione alla permanenza dei propri pazienti nelle relative strutture. Al fine di rendere maggiormente efficienti i consumi energetici, Gruppo Zaffiro ha intrapreso le seguenti misure:

- controllo dei consumi energetici per singola struttura, individuando le categorie più energivore e prendendo conseguenti provvedimenti volti alla riduzione di consumi e alla mitigazione dell'impatto ambientale;
- unificazione dei contratti di fornitura, laddove possibile, in modo da creare economie di scala nell'approvvigionamento;
- studio di fattibilità in riferimento alla possibilità di installare ulteriori pannelli fotovoltaici (oggi presenti in una sola struttura);
- studio di fattibilità e analisi dei costi/benefici in merito a impianti di cogenerazione di calore;
- sostituzione graduale dei corpi illuminanti a incandescenza con impianto a Led;
- sfalcio dei prati con tecnica e macchinari che effettuano il "mulching" che consente di ridurre i conferimenti erbosi ad un'unica operazione a inizio stagione.

Il Gruppo Zaffiro, inoltre, adotta una policy di massimo rispetto degli impatti ambientali nella realizzazione di nuove strutture ed in particolare:

- realizzazione di nuovi edifici in classe energetica A;
- infissi ad elevato isolamento termico;
- illuminazione led;
- installazione di impianti solari.

Il consumo energetico di IMC e Balder è da porre in relazione ai rispettivi siti produttivi. IMC nel corso del 2018 ha commissionato ad un professionista uno studio sull'efficientamento energetico mediante aggiornamento dell'impianto di illuminazione di tutto lo stabile produttivo. Tale studio si è concretizzato nella sostituzione di lampade, ora a led, di dimensioni e potenza in linea anche con le norme che disciplinano la sicurezza sul lavoro. Da tale investimento ci si aspetta un risparmio energetico apprezzabile. Un secondo aspetto su cui la società IMC storicamente è molto attenta è la stipula di contratti di fornitura con i gestori più convenienti del mercato. A tal fine, è ridefinito, annualmente per il tramite di un consulente, il gestore per l'anno successivo e avviene la contrattazione del prezzo dell'energia che può essere a prezzo fisso o variabile. In ultimo occorre ricordare che la IMC possiede un impianto fotovoltaico funzionante che permette di utilizzare energia pulita e di mettere in circolo sulla rete il surplus o ciò che sul momento non viene consumato. Per tale motivo beneficia, mensilmente, di un contributo economico riconosciuto dal GSE (Gestore dei Servizi Energetici).

Anche per Ceramica Cielo riciclo, recupero e un'attenzione all'ambiente sempre più alta sono importanti fattori nell'ambito di un processo produttivo estremamente attento fin dalle sue prime fasi, che, partendo dal disegno a mano dell'oggetto, realizzano un modello reale che permette la creazione di uno stampo in gesso, riutilizzabile, in cui viene colata la miscela di acqua, argilla e inerti che, essiccata, viene cotta nei forni e smaltata. Il risultato è un manufatto, trattato con smalti che, oltre a essere sicuri per chi li posa, impediscono il formarsi di muffe e batteri, facilitandone la pulizia e il mantenimento dell'igiene. Il calore prodotto nei forni è parzialmente recuperato e riutilizzato nel processo di essiccazione mentre le acque di scarto delle lavorazioni sono parzialmente recuperate.

### 4.3 Emissioni di gas a effetto serra

Il Gruppo Mittel ha prodotto nel 2018 circa 10.370 tonnellate di anidride carbonica equivalente, derivante dai consumi di gas naturale (Scope 1) e di energia elettrica (Scope 2), circa 8.656 al 31 dicembre 2017.

<i>Emissioni dirette (Scope 1)</i>	<i>u.m.</i>	<b>2018</b>	<b>2017</b>
<b>Emissioni dirette di energia</b>	<b>t. CO2e</b>	<b>7.106,62</b>	<b>5.673,59</b>
Da fonti non rinnovabili		7.106,62	5.673,59
Gas naturale (es. combustibile per il riscaldamento)	t. CO2e	6.823,25	5.600,10
Diesel	t. CO2e	283,37	73,50
GPL		0	0,00

<i>Emissioni indirette (Scope 2)</i>	<i>u.m.</i>	<b>2018</b>	<b>2017</b>
<b>Emissioni indirette di energia</b>		<b>3.263,52</b>	<b>2.983,26</b>
Electricità		3.263,52	2.983,26
	<i>Da fonti non rinnovabili</i>	0,00	0,00
Energia termica		0,00	0,00
	<i>Da fonti non rinnovabili</i>	0,00	0,00
Altro (da specificare)		0,00	0,00
	<i>Da fonti non rinnovabili</i>	0,00	0,00

### 4.4 Gestione dei rifiuti

Il Gruppo Mittel è consapevole che il ciclo di gestione e smaltimento dei rifiuti è un elemento fondamentale per la sostenibilità ambientale, nel rispetto della salute delle generazioni presenti e future e dell'ecosistema del pianeta. Il Gruppo ottempera scrupolosamente alla normativa vigente in materia e si impegna ad effettuare la propria attività ponendo scrupolosa attenzione al rispetto delle specifiche normative, alla tutela dell'ambiente, al rispetto delle procedure di qualità, al continuo miglioramento delle performance nonché alla tutela della salute e sicurezza dei lavoratori.

Il Gruppo è consapevole che, nell'ambito della gestione dei rifiuti, la prima strategia da applicare è ridurre la produzione, attraverso l'uso consapevole dei materiali, il riuso di risorse e la riduzione degli sprechi. A tale scopo le diverse realtà che compongono il Gruppo Mittel promuovono, presso i propri dipendenti, tali regole (non scritte) di corretta gestione delle risorse.

La seguente tabella riporta il consumo, su base annua, di alcuni materiali:

	<i>u.m.</i>	<b>2018</b>	<b>2017</b>
Carta	t	5,0	5,8
Imballaggi/ packaging	t	261,4	310,4
Smalto	t	413,4	340,8
Colla	t	0,2	0,5
Materiali di finitura	t	4.420,2	3.874,7
Guanti/tovaglioli e bavagli monouso	t	10,8	9,0
<b>Totale</b>		<b>5.111,0</b>	<b>4.541,1</b>

A fronte di materiali utilizzati da tutte le società del Gruppo (come la carta) ci sono invece materiali specifici di alcuni settori: smalto, colla e materiali di finitura sono utilizzati prevalentemente nella lavorazione della ceramica dal settore *Design*, guanti e tovaglioli sono utilizzati dalle società del settore RSA.

La gestione del ciclo dei rifiuti da parte del Gruppo Zaffiro avviene in osservanza di quanto disposto dal D.Lgs n.152 del 03/04/2006. I rifiuti sanitari vengono stoccati all'interno delle strutture in un deposito temporaneo nel quantitativo limite previsto dalla legge per poi essere smaltiti da ditte terze specializzate ed autorizzate al trasporto ed allo smaltimento/incenerimento del prodotto che avviene seguendo la normativa nazionale in materia.

I rifiuti solidi urbani vengono differenziati in appositi contenitori, sulla base della tipologia di rifiuti e quindi smaltiti dal servizio comunale/provinciale locale. Gruppo Zaffiro non smaltisce i rifiuti direttamente e le attività di trasporto e smaltimento sono affidate ad imprese specializzate.

Anche in IMC e Ceramica Cielo la gestione e lo smaltimento dei rifiuti avviene in rigida ottemperanza alla normativa vigente. Ogni stabilimento tiene traccia dei rifiuti prodotti e li differenzia tra pericolosi e non pericolosi in base alle norme specifiche utilizzando contenitori per la raccolta contraddistinti in maniera chiara. La gestione dei rifiuti avviene con l'obiettivo di contenerne la produzione, favorendo il riutilizzo e laddove possibile il riciclo. Anche per queste due società la gestione e smaltimento dei rifiuti è affidata a società esterne. L'attenzione di entrambe le società per la tutela dell'ambiente e l'utilizzo responsabile delle risorse avviene anche attraverso la sensibilizzazione dei dipendenti ad una corretta gestione e smaltimento dei rifiuti.

Peso totale dei rifiuti pericolosi, suddivisi per tipologia di smaltimento.

<i>Peso totale dei rifiuti pericolosi</i>	<i>u.m.</i>	<b>2018</b>	<b>2017</b>
Riutilizzo	t	-	-
Riciclo	t	-	0,1
Compostaggio	t	-	-
Recupero	t	-	-
Incenerimento	t	-	-
Iniezioni in profondità nel sottosuolo	t	-	-
Smaltimento in discarica	t	29	-
Stoccaggio in-situ	t	-	-
Smaltimento affidato a società specializzate		5	4,9
<b>Totale</b>		<b>34</b>	<b>5,0</b>

Peso totale dei rifiuti non-pericolosi, suddivisi per tipologia di smaltimento.

<i>Peso totale dei rifiuti non-pericolosi</i>	<i>u.m.</i>	<b>2018</b>	<b>2017</b>
Riutilizzo	t	-	-
Riciclo	t	2.505	14.257
Compostaggio	t	-	-
Recupero	t	13.151	-
Incenerimento	t	-	5
Iniezioni in profondità nel sottosuolo	t	-	-
Smaltimento in discarica	t	11	428
Stoccaggio in-situ	t	-	-
		-	-
<b>Totale</b>		<b>15.667</b>	<b>14.690</b>

## 4.5 La gestione dell'acqua

La gestione sostenibile delle risorse idriche rientra negli obiettivi di una gestione sostenibile delle risorse: il Gruppo Mittel ritiene l'acqua una risorsa preziosa e fondamentale per l'ecosistema e la sopravvivenza del pianeta. Le società del Gruppo Mittel sono quindi impegnate anche sul fronte del risparmio idrico, ponendo attenzione all'utilizzo responsabile dell'acqua. Nel 2018, il Gruppo Mittel ha consumato 81.580 m<sup>3</sup> di acqua, un incremento del 4,80% rispetto ai consumi dell'anno precedente.

### Consumi idrici per fonte di prelievo (m<sup>3</sup>)

Fonte	Volume (m <sup>3</sup> ) 2018	Volume (m <sup>3</sup> ) 2017
Acquedotto	78.871	77.754
Acque sotterranee	2.659	-
Altro	50	40
<b>Totale</b>	<b>81.580</b>	<b>77.794</b>

Come mostrato in tabella la principale fonte di approvvigionamento è rappresentata dagli acquedotti comunali.

Per quanto riguarda IMC, i prelievi idrici sono provenienti esclusivamente da acquedotto pubblico e sono destinati principalmente all'utilizzo igienico-sanitario, oltre che a un limitato impiego nel processo produttivo di alcuni materiali.

La voce "acque sotterranee" è relativa alla contribuzione di Ceramica Cielo che utilizza un pozzo per i prelievi idrici del ciclo produttivo e degli uffici. Il dato è da considerarsi parziale in quanto relativo ad una lettura dei consumi che non copre l'intero anno (Ceramica Cielo ha avviato nel corso dell'esercizio un sistematico processo di lettura dei consumi con cadenza periodica).

## 5. Responsabilità verso Clienti e Comunità

Il Gruppo riconosce l'importanza strategica dei propri clienti e promuove una gestione degli stessi sulla base dei principi di onestà, correttezza, professionalità e trasparenza. Inoltre il Gruppo punta all'eccellenza dei propri prodotti e servizi forniti nel rispetto della normativa di riferimento e ai requisiti di qualità relativi allo specifico ambito di operatività.

### 5.1 Qualità dei prodotti e dei servizi, ricerca e innovazione

Gruppo Zaffiro eroga una prestazione di eccellenza ai propri pazienti. Quale operatore socio sanitario il Gruppo si attiene rigorosamente alle normative regionali in tema di accreditamento e convenzionamento e al tempo stesso promuove un servizio grazie al quale i propri ospiti possano ritrovare il calore e la protezione delle mura domestiche. Gruppo Zaffiro ha adottato, in tutte le sue strutture, una serie di protocolli e procedure che definiscono la gestione della presa in carico del paziente, la gestione delle somministrazioni di farmaci, il monitoraggio e la cura dell'igiene personale del paziente. Il rigido rispetto di questi protocolli si declina con coerenza in un ambiente esteticamente curato, pulito e luminoso, caratterizzato da una gestione del paziente incentrata su valori quali la centralità della persona, della sua dignità e dell'unicità delle sue esigenze. Gli ampi spazi verdi ed i percorsi esterni sono presenti in ogni struttura. Il servizio di animazione è fortemente integrato con il tessuto locale (associazioni, parrocchie, gruppi di volontari e corpo degli Alpini). Al fine di monitorare e migliorare

lo standard qualitativo del servizio che Zaffiro offre, è in fase di implementazione un *assessment* basato su questionari da sottoporre ai famigliari dei pazienti per valutare il livello di soddisfazione rispetto ai principali ambiti di prestazione del servizio. Le puntuali verifiche ed audit da parte della aziende sanitarie locali ed pubblici servizi confermano il Gruppo Zaffiro come solida ed affidabile realtà nel mondo dell'assistenza agli anziani.

IMC S.p.A. è costantemente impegnata al mantenimento del sistema di gestione della qualità, finalizzato ad assicurare la prevenzione di difetti e la riduzione della variabilità attraverso il continuo miglioramento. In un'ottica di forte orientamento al cliente, IMC S.p.A. ha definito e implementato una strategia di mercato orientata ad individuare i bisogni e le esigenze dei clienti ed a definire e descrivere in modo corretto le prestazioni qualificanti dei servizi offerti. Nel rispetto di questi principi la Direzione promuove tutte le azioni necessarie affinché i processi e le attività siano orientati al raggiungimento degli obiettivi stabiliti:

- ✓ massima qualità del prodotto in ottica zero difetti, attraverso lavorazioni idonee e controlli adeguati in tutte le fasi del processo;
- ✓ ottimo livello di servizio, in termini di puntualità di consegna e flessibilità alle richieste;
- ✓ requisiti cogenti del cliente riconosciuti, individuati, definiti e soddisfatti;
- ✓ riduzione dei costi ed eliminazione degli sprechi;
- ✓ attività produttive nel massimo rispetto della sicurezza del prodotto e dei mezzi, per minimizzare i rischi per i dipendenti, i clienti, gli utilizzatori e per l'ambiente
- ✓ attività aziendali che ottimizzano capacità produttiva, efficienza e redditività
- ✓ clima di lavoro partecipativo e motivante, attraverso lo sviluppo della consapevolezza alla sicurezza, alla salvaguardia dell'ambiente ed arricchimento professionale delle risorse umane.

Al fine di garantire il successo dei prodotti, I.M.C. ha implementato e mette a disposizione dei propri clienti un solido processo di gestione e di coordinamento delle attività di sviluppo dei prodotti.



I.M.C. S.p.A. si è dotata di software dedicati per la gestione di tutti i processi qualitativi interni (Offerte, APQP, FMEA, Piani di Controllo, PPAP, Pianificazione della Produzione e Tracciabilità, attingendo dalle esperienze maturate con i propri clienti ed implementando tutte le esigenze ivi compresa l'interfaccia con gli stessi attraverso elaborati multilingue.

Anche per Ceramica Cielo l'innovazione tecnologica rappresenta la chiave per raggiungere standard qualitativi di eccellenza nella produzione di ceramica e nel rispetto dell'ambiente. Ceramica Cielo è alla ricerca costante di un'evoluzione tecnica e qualitativa nell'utilizzo delle materie prime attraverso spessori ultrasottili che minimizzano gli scarti e permettono un design originale e contemporaneo.

Per quanto riguarda l'attività di ricerca e sviluppo, si segnala in particolare l'importante attività svolta da Ceramica Cielo, che nell'esercizio è stata impegnata in due importanti programmi di ricerca, sostenendo importanti investimenti (costi sostenuti per Euro 635 mila), con un trend di crescita rispetto ai precedenti esercizi. La società è una primaria realtà industriale nel settore degli articoli igienico sanitari in ceramica, con un marchio che è divenuto



negli anni un sinonimo di qualità del design, tecnologia applicata allo sviluppo dei prodotti e attenzione al prodotto nell'accezione più ampia del termine. Alla base dell'unicità del prodotto di design Cielo risiede la capacità imprenditoriale di conciliare un prodotto industriale di altissima qualità con la volontà di non perdere la tradizione della lavorazione fatta a mano. Ciascun singolo pezzo uscito dai forni Cielo, viene lavorato, plasmato e rifinito dalle mani esperte di donne e di uomini, veri e propri artigiani, che trasformano così un prodotto seriale in un vero e proprio pezzo di design, unico e prezioso; prodotti handmade in Italy in cui confluiscono innovazione tecnologica, recupero della tradizione manifatturiera ed espressione artistica. Oggi Cielo è un'azienda leader nella produzione di articoli in ceramica per arredo bagno, con una gamma di prodotti che si distingue per la produzione interamente artigianale, la qualità del design, la selezione dei migliori materiali e la cura del dettaglio. Da sempre protagonista della scena mondiale del design, l'Azienda è stata l'unica realtà italiana premiata a New York con il prestigioso ICFF Editors Awards per la sezione "Kitchen and Bathroom". L'Award rappresenta non soltanto un riconoscimento alla qualità e al design dei prodotti esposti in Fiera - tra cui la collezione Le Giare firmata da Claudio Silvestrin e la collezione Arcadia design APG Studio - ma anche e soprattutto un premio all'eccellenza produttiva, all'innovazione e alla progettualità di CIELO, portavoce del made in Italy in tutto il mondo. Ciò che emerge in modo chiaro è l'attitudine di CIELO ad esprimere sempre in modo unico e qualitativamente senza paragoni l'innata attenzione alle specifiche tecniche e progettuali dei prodotti affiancate da un design ricercato. L'Azienda ha raccolto, infatti, le nuove sfide globali con un approccio alla funzionalità nell'arredo bagno senza trascurare il design, proponendo prodotti di elevata qualità tecnica e formale, capaci di soddisfare e coniugare le richieste di funzionalità, originalità e unicità provenienti dai segmenti di mercato più alti ed esigenti, sia di privati sia di architetti e interior designer. L'azienda mantiene costantemente aggiornati i suoi prodotti ed accessori sia dal punto di vista del design, legato alle tendenze del momento e demandato a designer professionisti, sia dal punto di vista tecnico e tecnologico con il rispetto delle recenti normative di qualità di prodotto che necessitano di continue prove su campioni ed omologazioni sia interne che esterne all'azienda. Quella di CIELO è una produzione Handmade in Italy che propone un nuovo concetto sartoriale attraverso prodotti industriali di alta qualità che non trascurano un'artigianalità evoluta e lontana dall'omologazione. Uno dei punti di forza del marchio è rappresentato proprio dalla capacità di offrire la totale personalizzazione del prodotto. Grazie alle sue qualità e caratteristiche, l'offerta CIELO è perfettamente adatta anche in ambito contract, come testimoniano le forniture di altissimo prestigio che l'Azienda cura in tutto il mondo. Come confermato dal prestigioso ICFF Editors Awards, consegnato nell'ambito della Fiera newyorkese e promosso dalle più importanti riviste internazionali specializzate, l'azienda è risultata tra le realtà più innovatrici del settore su scala mondiale.

## 5.2 Attenzione verso i clienti

Il Gruppo Zaffiro, operando in un settore a forte impatto sociale quale quello socio assistenziale, attribuisce estrema rilevanza al benessere ed alla salute dell'individuo, attenendosi rigorosamente a tutte le normative che ne tutelino la salute psico-fisica e la dignità e centralità dell'individuo. Oltre ad un rigoroso rispetto della normativa vigente, la *mission* del Gruppo Zaffiro è quella di fare sentire al paziente il calore e la protezione di casa propria, attraverso un'attenzione scrupolosa alle specificità del singolo individuo e alla cura estetica dell'ambiente in cui permane. Al fine di presidiare la salute e sicurezza dei pazienti in ambito socio assistenziale, sono state implementate procedure per l'utilizzo degli ausili di sicurezza, per la gestione delle cadute, per la gestione del carrello di emergenza, per la gestione dei farmaci, per l'ossigenoterapia, per l'igiene e prevenzione, per le lesioni da pressione, per l'incontinenza, per la rilevazione e gestione del dolore e per la rilevazione dello stato di nutrizione. Al fine di un controllo di processo questi protocolli individuano in termini precisi le singole responsabilità attribuite a ciascun operatore o figura professionale coinvolta. Oltre alla tutela della salute e sicurezza, e al rispetto e valorizzazione di ogni singolo individuo, Gruppo Zaffiro pone molta attenzione e cura al rispetto della privacy: a partire dal 25 maggio 2018 il Gruppo ha puntualmente adottato il Regolamento generale sulla protezione dei dati (GDPR, General Data Protection Regulation - Regolamento UE 2016/679), e si è dotata in

ogni struttura di un Data Protection Officer (“DPO”). Uno specifico software permette di effettuare check up e valutazione del rispetto della normativa sul trattamento dei dati personali evidenziando le criticità emerse e tenendo traccia di ogni modifica migliorativa applicata alle procedure esistenti. Periodiche valutazioni vengono svolte dal DPO e dai suoi incaricati al fine di garantire il rispetto delle normative di riferimento.

In un'ottica di forte attenzione verso il cliente, IMC S.p.A. ha implementato e definito una strategia di mercato volta a soddisfare in maniera tangibile le esigenze dei clienti, realizzando prodotti tecnicamente e qualitativamente eccellenti e corredando gli stessi con un servizio dall'elevata professionalità, applicato su lavorazioni e controlli adeguati in tutte le fasi del processo. L'eccellenza viene inoltre perseguita in termini di puntualità nella consegna e flessibilità alle richieste, le quali possono subire anche importanti variazioni pochissimi giorni prima dei programmi di consegna.

Anche in IMC la tutela della privacy rappresenta un valore di primaria importanza e il suo Codice Etico richiama fortemente l'attenzione sul principio della correttezza che “implica il rispetto dei diritti, anche sotto i profili della privacy e delle opportunità, di tutti i soggetti che risultino coinvolti nella propria attività lavorativa e professionale.”

IMC ha prontamente applicato il General Data Protection Regulation - Regolamento UE 2016/679, predisponendo il documento di autovalutazione e di follow-up per la protezione dei dati personali e adottando proceduralmente tutti i comportamenti per un rispetto rigoroso della normativa.

L'attenzione al cliente si traduce per Ceramica Cielo in numerosi riconoscimenti internazionali sul design: la selezione dei materiali migliori, la cura del dettaglio, la conoscenza dell'artigianalità e la ricerca costante dell'armonia tra forma e funzione, sono la rappresentazione materiale di come l'azienda punti alla massima soddisfazione del cliente. Allo stesso tempo Cielo adotta tutte le necessarie misure procedurali, organizzative e tecniche per la tutela e sicurezza della privacy, in totale ottemperanza al Regolamento UE 2016/679.

### 5.3 Pratiche responsabili di approvvigionamento

Il Gruppo Mittel applica principi di responsabilità sociale anche lungo la catena di fornitura rispettando dei rigorosi standard procedurali nelle pratiche di approvvigionamento. Il suo Codice Etico sancisce “La selezione dei fornitori e la determinazione delle condizioni di acquisto devono essere effettuate sulla base di una valutazione obiettiva e trasparente che non tenga solo conto del prezzo ma anche e soprattutto della capacità di fornire e garantire servizi di livello adeguato, dell'onestà e dell'integrità del fornitore.” (Codice Etico pag. 8).

Il Gruppo Zaffiro ha incentrato i propri rapporti di fornitura sulla base di principi di trasparenza ed efficienza. La presenza di strutture in diverse realtà territoriali richiede un'organizzazione degli approvvigionamenti il più possibile centralizzata, motivo per cui le principali categorie di fornitori vengono gestite a livello centrale (alimentari) o su base regionale. La selezione dei fornitori avviene avendo sempre presente la tutela della salute e sicurezza dei propri pazienti e nel rispetto della normativa vigente in ambito socio assistenziale. La direzione si assicura che i dipendenti coinvolti nel processo di approvvigionamento operino avendo come esclusivo interesse il perseguimento degli obiettivi aziendali in un'ottica di sostenibilità, astenendosi da comportamenti non in linea con codici di condotta eticamente responsabili.

Anche per l'operatività di IMC la responsabilità sociale della catena di fornitura riveste un ruolo importante e condiziona le decisioni di approvvigionamento. La selezione dei fornitori, infatti, è influenzata oltre che dalle condizioni economiche e dalla qualità delle forniture, anche da criteri di responsabilità sociale. In particolare IMC

accoglie favorevolmente tutti i fornitori che rispettino elevati standard di trasparenza con riferimento ai temi di sostenibilità ambientale e sociale.

I principali fornitori con cui l'azienda collabora sono primari gruppi di livello mondiale nel campo della siderurgia, sottoposti a importanti e rigide regolamentazioni qualitative e di sicurezza, le quali vengono ciclicamente certificate, nonché a tematiche di responsabilità sociale e ambientale. Per quanto riguarda invece fornitori minori, gli stessi vengono solitamente selezionati fra nomi noti, sovente con alle spalle una decennale collaborazione, e con cui eventuali casi con implicazioni su questi temi sarebbero facilmente conoscibili.

Per quanto riguarda Ceramica Cielo, la selezione dei fornitori avviene monitorando che non esistano fattori pregiudizievoli relativamente agli standard di responsabilità sociale degli stessi avendo riguardo in particolare agli aspetti di sostenibilità ambientale e di tutela del personale impiegato.

Di seguito alcune dati sui fornitori del Gruppo:

		2018	2017
Fornitori totali	N°	2.606	2.821
Fatturato nell'anno	€	66.164.262	65.988.520

Numero Fornitori per tipologia di fornitura	2018	2017
Utenze	82	89
Consulenze	242	326
Servizi	1.542	1.736
Acq.mat.di consumo	426	336
Acq.materie prime	207	211
Immobilizzazioni	107	123
<b>Totale</b>	<b>2.606</b>	<b>2.821</b>

*(valori in euro)*

Importo fatturato per tipologia di fornitura	2018	2017
Utenze	3.344.279	2.776.179
Consulenze	4.726.242	5.699.812
Servizi	22.054.823	23.334.172
Acq.mat.di consumo	3.352.837	2.747.393
Acq.materie prime	29.847.428	29.073.762
Immobilizzazioni	2.838.653	2.357.202
<b>Totale</b>	<b>66.164.262</b>	<b>65.988.520</b>

Allegati

## GRI Content Index

Il Gruppo Mittel ha redatto la Dichiarazione Consolidata di Carattere non Finanziario del 2018 attenendosi alle linee guida del Global Reporting Iniziative ("GRI"). Di seguito è riportata una sintesi dei principali contenuti declinati secondo le previsioni del GRI.

GRI 102: General Disclosures		
Identità e Profilo dell'Organizzazione		Note e omissioni
102-1	Nome dell'organizzazione	Parag. 1.1 pag. 7
102-2	Attività, principali marchi, prodotti e/o servizi	Parag. 1.1 pag. 7-9
102-3	Luogo in cui ha sede il quartier generale dell'organizzazione	Parag. 1.1 pag. 8
102-4	Numero di paesi in cui l'organizzazione opera	Parag. 1.1 pag. 8
102-5	Assetto proprietario e forma legale	Parag. 1.1 pag. 7-8
102-6	Mercati serviti (inclusa la suddivisione geografica, settori, tipologia di clienti e beneficiari)	Parag. 1.1 pag. 7-8-9
102-7	Dimensione dell'organizzazione (numero di dipendenti, numero di attività, ricavi/fatturato netto (per le organizzazioni private) o ricavi netti (per le organizzazioni pubbliche), capitalizzazione totale suddivisa in obbligazioni/ debiti e azioni (per le organizzazioni private), quantità di prodotti/servizi forniti)	Parag. "Highlights del Gruppo" pag.6; parag. 2 pag.20; parag. 1.1 pag.7-9;
102-8	Informazioni sui dipendenti ed altri collaboratori	Parag. 3.1 "Persone nel Gruppo Mittel" , sez. "Caratteristiche dell'organico"
102-9	Descrizione della catena di fornitura	Parag. 5.3 pag. 39
102-10	Modifiche significative durante il periodo di rendicontazione	Parag. " Nota Metodologica" pag.4
102-11	Modalità di applicazione del principio o approccio prudenziale	Parag. 1.3 "Governance e Risk Management" pag.12
102-12	Adozioni di codici e di principi esterni in ambito economico, sociale e ambientale	Parag. 1.3 "Governance e Risk Management" pag.12; Parag. 1.2 "Etica, integrità e anti corruzione" - sez. "Adesione a codici e associazioni"; parag. 5.1 "Qualità dei prodotti e dei servizi ed innovazione" pag.36
102-13	Partecipazione ad associazioni di categoria nazionali e/o internazionali in cui l'organizzazione detiene una posizione nell'organo di governo o a cui partecipa o, infine, a cui fornisce considerevoli finanziamenti che vanno al di là della normale quota associativa	Parag. 1.2 "Etica, integrità e anti corruzione" - sez. "Adesione a codici e associazioni".
<b>Strategia</b>		
102-14	Dichiarazione dell'amministratore delegato e del presidente in merito all'importanza della sostenibilità per l'organizzazione e la sua strategia	Sez. " Lettera agli stakeholder" pag.2
102-15	Principali impatti, rischi e opportunità	Parag. 1.3 "Governance e Risk management" sez. "Sistema di gestione dei rischi"; parag. 1.4 "Gestione della sostenibilità"; parag. 2.1 "Il Valore Economico creato e distribuito "; capit. 4 "Responsabilità ambientale " pag.31; capit.5. "Responsabilità verso Clienti e Comunità" pag.36
<b>Etica ed Integrità</b>		
102-16	Valori, principi, standard e norme di comportamento interne all'azienda	Parag. 1.2 "Etica, integrità e anti corruzione" pag.9; parag. 1.3 "Governance e Risk Management" pag.12
<b>Governance</b>		
102-18	Struttura di Governance aziendale	Parag. 1.3 "Governance e Risk Management" pag.12
<b>Stakeholder Engagement</b>		
102-40	Elenco di gruppi di stakeholder con cui l'organizzazione intrattiene attività di coinvolgimento	Parag. 1.4 "Gestione della sostenibilità" , sez. "Gli stakeholder del Gruppo";
102-41	Accordi di contrattazione collettiva	Parag. 3.1 "Persone nel Gruppo Mittel" , sez. "Caratteristiche dell'organico"
102-42	Processo di identificazione e selezione degli stakeholder da coinvolgere	Parag. 1.4 "Gestione della sostenibilità" , sez. "Gli stakeholder del Gruppo";
102-43	Approccio all'attività di coinvolgimento degli stakeholder, specificando la frequenza per tipologia di attività sviluppata e per gruppo di stakeholder	Parag. 1.4 "Gestione della sostenibilità" , sez. "Gli stakeholder del Gruppo"; Nella DNF non è stata rendicontata la frequenza e tipologia di attività di stakeholder engagement effettuate. Il Gruppo si impegna a rendicontare tale informazione per il 2019
102-44	Argomenti chiave e criticità emerse dall'attività di coinvolgimento degli stakeholder e in che modo l'organizzazione ha reagito alle criticità emerse, anche in riferimento a quanto indicato nel report	Parag. 1.4 "Gestione della sostenibilità" , sez. "Gli stakeholder del Gruppo"; Nella DNF non sono stati riportati i risultati e i temi emersi dall'attività di stakeholder engagement. Il Gruppo si impegna a rendicontare tale informazione per il 2019
<b>Specifiche di Rendicontazione</b>		
102-45	Elenco delle società incluse nel bilancio consolidato e indicazione delle società non comprese nel report	Parag. " Nota Metodologica" pag.4
102-46	Processo di definizione dei contenuti del report e del perimetro di ciascun aspetto	Parag. " Nota Metodologica" pag.4
102-47	Elenco degli aspetti identificati come materiali nel processo di definizione del contenuto del bilancio	Parag. 1.4 "Gestione della sostenibilità" , sez. "Analisi di materialità"
102-48	Spiegazione degli effetti di qualsiasi modifica di informazioni inserite nei bilanci precedenti e motivazioni di tali modifiche	Non applicabile, non essendo stata apportata alcuna modifica
102-49	Modifiche significative (in termini di obiettivo, perimetro o metodi di misurazione) rispetto al precedente periodo di rendicontazione	Parag. " Nota Metodologica" pag.4
102-50	Periodo di rendicontazione	Parag. " Nota Metodologica" pag.4
102-51	Data di pubblicazione del bilancio più recente	Non applicabile: si tratta della prima Dichiarazione Consolidata di Carattere non Finanziario
102-52	Periodicità di rendicontazione	Parag. " Nota Metodologica" pag.4
102-53	Contatti e indirizzi utili per richiedere informazioni sul bilancio e i suoi contenuti	Parag. " Nota Metodologica" pag.4
102-54 + 102-55	Indicazione dell'opzione "In accordance" scelta; tabella dei contenuti GRI;	Parag. " Nota Metodologica" pag.4 Parag. "GRI Content Index" pag.42
102-56	Assurance esterna del report	Relazione della società di revisione a fine documento
<b>GRI 201: Performance Economica</b>		
103-1+ 103-2+103-3	Spiegazione degli aspetti materiali e relativi confini, approccio del management e valutazione sull'approccio del management	Parag. 1.4 "Gestione della sostenibilità" , sez. "Analisi di materialità"; cap.2 "Responsabilità economica" pag.20;
201-1	Valore economico diretto generato e distribuito	Parag. 1.4 "Gestione della sostenibilità"; parag. 2.1 "Il Valore Economico creato e distribuito"
<b>Gri 205: Anticorruzione</b>		
103-1+ 103-2+103-3	Spiegazione degli aspetti materiali e relativi confini, approccio del management e valutazione sull'approccio del management	Parag. 1.4 "Gestione della sostenibilità" , sez. "Analisi di materialità"; parag. 1.2 "Etica, integrità e anti corruzione", sez. "La gestione dell'anticorruzione nel Gruppo Mittel"
205-3	Eventuali episodi di corruzione riscontrati e attività correttive implementate	Parag. 1.2 "Etica, integrità e anti corruzione", sez. "La gestione dell'anticorruzione nel Gruppo Mittel" e sez. "Sistemi di segnalazione delle violazioni"
<b>Gri 301: Materiali</b>		
103-1+ 103-2+103-3	Spiegazione degli aspetti materiali e relativi confini, approccio del management e valutazione sull'approccio del management	Parag. 1.4 "Gestione della sostenibilità" , sez. "Analisi di materialità"; parag. 5.3 "Pratiche responsabili di approvvigionamento" pag. 39
301-1	Materiali utilizzati per peso e per volume	Nella DNF non è stata rendicontata la suddivisione tra materiali utilizzati da fonti rinnovabili e non rinnovabili. Il Gruppo si impegna a rendicontare tale informazione per il 2019
<b>Gri 302: Energia</b>		
103-1+ 103-2+103-3	Spiegazione degli aspetti materiali e relativi confini, approccio del management e valutazione sull'approccio del management	Parag. 1.4 "Gestione della sostenibilità" , sez. "Analisi di materialità"; cap. 4 "Responsabilità ambientale" pag. 31
302-1	Consumi di energia diretti dell'organizzazione	Parag. 4.2 "Consumi energetici" pag.32
<b>Gri 302: Acqua</b>		
103-1+ 103-2+103-3	Spiegazione degli aspetti materiali e relativi confini, approccio del management e valutazione sull'approccio del management	Parag. 1.4 "Gestione della sostenibilità" , sez. "Analisi di materialità"; parag. 4.5 "La gestione dell'acqua" pag.36
303-1	Prelevi idrici degli uffici e delle strutture	Parag. 4.5 "La gestione dell'acqua" pag.36
<b>Gri 305: Emissioni</b>		
103-1+ 103-2+103-3	Spiegazione degli aspetti materiali e relativi confini, approccio del management e valutazione sull'approccio del management	Parag. 1.4 "Gestione della sostenibilità" , sez. "Analisi di materialità"; parag. 4.3 "Emissioni di gas a effetto serra" pag.34
305-1	Emissioni dirette (scope 1)	Parag. 4.3 "Emissioni di gas a effetto serra" pag.34
305-2	Emissioni indirette (scope 2)	Parag. 4.3 "Emissioni di gas a effetto serra" pag.34 Nella DNF non è stato rendicontato il calcolo delle emissioni con metodologia market based. Il Gruppo si impegna a rendicontare tale informazione per il 2019

<b>Gri 306: Scarichi e Rifiuti</b>		
306-2	Rifiuti prodotti per tipologia e modalità di smaltimento	Parag. 4.4 "Gestione dei rifiuti" pag.34
<b>Gri 307: Compliance Ambiente</b>		
103-1+ 103-2+103-3	Spiegazione degli aspetti materiali e relativi confini, approccio del management e valutazione sull'approccio del management	Parag. 1.4 "Gestione della sostenibilità", sez. "Analisi di materialità"; parag. 4.4 "Gestione dei rifiuti" pag.34
307-1	Valore monetario delle multe significative e numero delle sanzioni non monetarie per mancato rispetto di regolamenti e leggi in materia ambientale	Cap. 4 "Responsabilità ambientale" pag.31
<b>Gri 401: Occupazione</b>		
103-1+ 103-2+103-3	Spiegazione degli aspetti materiali e relativi confini, approccio del management e valutazione sull'approccio del management	Parag. 1.4 "Gestione della sostenibilità", sez. "Analisi di materialità"; parag. 3.1 "Persone nel Gruppo Mitte" pag.23
405-1	Dipendenti per tipologia di contratto, genere, provenienza, età, appartenenza a categorie protette	Parag. 3.1 "Persone nel Gruppo Mitte", sez. "Caratteristiche dell'organico"
401-1	Numero totale e tasso di assunzioni e turnover del personale (suddivisi per età, genere e provenienza)	Parag. 3.1 "Persone nel Gruppo Mitte", sez. "Caratteristiche dell'organico"
<b>Gri 403: Salute e Sicurezza</b>		
103-1+ 103-2+103-3	Spiegazione degli aspetti materiali e relativi confini, approccio del management e valutazione sull'approccio del management	Parag. 1.4 "Gestione della sostenibilità", sez. "Analisi di materialità"; parag. 3.4 "Salute e sicurezza dei lavoratori" pag.29
403-2	Tipologia di infortuni, tasso di infortunio, malattie professionali, giorni di lavoro persi e assenteismo e numero di incidenti mortali collegati al lavoro suddivisi per regione e per genere	Parag. 3.4 "Salute e sicurezza dei lavoratori" pag.29
<b>Gri 404: Formazione</b>		
103-1+ 103-2+103-3	Spiegazione degli aspetti materiali e relativi confini, approccio del management e valutazione sull'approccio del management	Parag. 1.4 "Gestione della sostenibilità", sez. "Analisi di materialità"; parag. 3.3 "Valorizzazione e sviluppo del capitale umano" pag.27
404-1	Ore di formazione medie annue per dipendente, per genere e per categoria	Parag. 3.3 "Valorizzazione e sviluppo del capitale umano" pag.27
<b>Gri 405: Diversità e pari opportunità</b>		
103-1+ 103-2+103-3	Spiegazione degli aspetti materiali e relativi confini, approccio del management e valutazione sull'approccio del management	Parag. 1.4 "Gestione della sostenibilità", sez. "Analisi di materialità"; parag. 3.2 "Diversità, pari opportunità e benessere" pag.26
405-2	Rapporto tra la remunerazione delle donne e degli uomini	Parag. 3.2 "Diversità, pari opportunità e benessere" pag.26
<b>Gri 406: Non Discriminazione</b>		
103-1+ 103-2+103-3	Spiegazione degli aspetti materiali e relativi confini, approccio del management e valutazione sull'approccio del management	Parag. 1.4 "Gestione della sostenibilità", sez. "Analisi di materialità"; parag. 3.2 "Diversità, pari opportunità e benessere" pag.26
406-1	Eventuali episodi di discriminazione riscontrati e azioni correttive implementate	Nel corso del 2018 non si sono manifestati episodi di discriminazione
<b>Gri 414: Valutazione fornitori sulla base dei diritti umani</b>		
103-1+ 103-2+103-3	Spiegazione degli aspetti materiali e relativi confini, approccio del management e valutazione sull'approccio del management	Parag. 1.4 "Gestione della sostenibilità", sez. "Analisi di materialità"; parag. 5.3 "Pratiche responsabili di approvvigionamento" pag.39
414-1	Percentuale di nuovi fornitori che sono stati valutati secondo criteri relativi al rispetto dei diritti umani	Parag. 5.3 "Pratiche responsabili di approvvigionamento" pag.39. Nella DNF non è stata rendicontata la percentuale di nuovi fornitori valutati con criteri di sostenibilità. Il Gruppo si impegna a rendicontare tale informazione per il 2019
<b>Gri 418: Privacy</b>		
103-1+ 103-2+103-3	Spiegazione degli aspetti materiali e relativi confini, approccio del management e valutazione sull'approccio del management	Parag. 1.4 "Gestione della sostenibilità", sez. "Analisi di materialità"; parag. 5.2 "Attenzione verso i clienti" pag.38
418-1	Numero di reclami documentati relativi a violazioni della privacy e a perdita dei dati dei consumatori	Nel corso del 2018 non si sono manifestati reclami documentati relativi a violazioni della privacy e a perdita dei dati dei consumatori
<b>Affidabilità degli investimenti</b>		
103-1+ 103-2+103-3	Spiegazione degli aspetti materiali e relativi confini, approccio del management e valutazione sull'approccio del management	Parag. 2.2 "Affidabilità degli investimenti, reputazione e brand" pag.22
<b>Reputazione e brand</b>		
103-1+ 103-2+103-3	Spiegazione degli aspetti materiali e relativi confini, approccio del management e valutazione sull'approccio del management	Parag. 2.2 "Affidabilità degli investimenti, reputazione e brand" pag.22
<b>Diritti umani e del lavoro</b>		
103-1+ 103-2+103-3	Spiegazione degli aspetti materiali e relativi confini, approccio del management e valutazione sull'approccio del management	Parag. 3.5 "Diritti umani e del lavoro" pag.30
<b>Ricerca e innovazione</b>		
103-1+ 103-2+103-3	Spiegazione degli aspetti materiali e relativi confini, approccio del management e valutazione sull'approccio del management	Parag. 5.1 "Qualità dei prodotti e dei servizi, ricerca e innovazione" pag.36
<b>Qualità e sicurezza del prodotto e servizi</b>		
103-1+ 103-2+103-3	Spiegazione degli aspetti materiali e relativi confini, approccio del management e valutazione sull'approccio del management	Parag. 5.1 "Qualità dei prodotti e dei servizi, ricerca e innovazione" pag.36
<b>Relazioni con gli stakeholder</b>		
103-1+ 103-2+103-3	Spiegazione degli aspetti materiali e relativi confini, approccio del management e valutazione sull'approccio del management	Parag. 1.4 "Gestione della sostenibilità" pag.17
<b>Governance e gestione dei rischi</b>		
103-1+ 103-2+103-3	Spiegazione degli aspetti materiali e relativi confini, approccio del management e valutazione sull'approccio del management	Parag. 1.3 "Governance e risk management" pag.12
<b>Principi di investimento sostenibile</b>		
103-1+ 103-2+103-3	Spiegazione degli aspetti materiali e relativi confini, approccio del management e valutazione sull'approccio del management	Parag. 2.3 "Principi di investimento sostenibile" pag.22





KPMG S.p.A.  
Revisione e organizzazione contabile  
Via Vittor Pisani, 25  
20124 MILANO MI  
Telefono +39 02 6763.1  
Email [it-fmauditaly@kpmg.it](mailto:it-fmauditaly@kpmg.it)  
PEC [kpmgspa@pec.kpmg.it](mailto:kpmgspa@pec.kpmg.it)

## **Relazione della società di revisione indipendente sulla dichiarazione consolidata di carattere non finanziario ai sensi dell'art. 3, comma 10, del D.Lgs. 30 dicembre 2016 n. 254 e dell'art. 5 del Regolamento Consob adottato con Delibera n. 20267 del 18 gennaio 2018**

*Al Consiglio di Amministrazione di Mittel S.p.A.*

Ai sensi dell'art. 3, comma 10, del Decreto Legislativo 30 dicembre 2016 n. 254 (di seguito anche il "Decreto") e dell'art. 5 del Regolamento Consob adottato con Delibera n. 20267 del 18 gennaio 2018, siamo stati incaricati di effettuare l'esame limitato ("*limited assurance engagement*") della dichiarazione consolidata di carattere non finanziario del Gruppo Mittel (di seguito anche il "Gruppo") relativa all'esercizio chiuso al 31 dicembre 2018 predisposta ai sensi dell'art. 4 del Decreto e approvata dal Consiglio di Amministrazione in data 29 marzo 2019 (di seguito anche la "Dichiarazione consolidata non finanziaria").

### **Responsabilità degli Amministratori e del Collegio Sindacale di Mittel S.p.A. per la Dichiarazione consolidata non finanziaria**

Gli Amministratori sono responsabili per la redazione della Dichiarazione consolidata non finanziaria in conformità a quanto richiesto dagli artt. 3 e 4 del Decreto e ai "*Global Reporting Initiative Sustainability Reporting Standards*" definiti dal GRI - *Global Reporting Initiative* ("GRI Standards"), da essi individuato come standard di rendicontazione.

Gli Amministratori sono altresì responsabili, nei termini previsti dalla legge, per quella parte del controllo interno da essi ritenuta necessaria al fine di consentire la redazione di una Dichiarazione consolidata non finanziaria che non contenga errori significativi dovuti a frodi o a comportamenti o eventi non intenzionali.

Gli Amministratori sono responsabili inoltre per l'individuazione del contenuto della Dichiarazione consolidata non finanziaria, nell'ambito dei temi menzionati nell'art. 3, comma 1, del Decreto, tenuto conto delle attività e delle caratteristiche del Gruppo e nella misura necessaria ad assicurare la comprensione dell'attività del Gruppo, del suo andamento, dei suoi risultati e dell'impatto dallo stesso prodotti.

KPMG S.p.A. è una società per azioni di diritto italiano e fa parte del network KPMG di entità indipendenti affiliate a KPMG International Cooperative ("KPMG International"), entità di diritto svizzero.

Società per azioni  
Capitale sociale  
Euro 10.345.200,00 i.v.  
Registro Imprese Milano e  
Codice Fiscale N. 00709600159  
R.E.A. Milano N. 512967  
Partita IVA 00709600159  
VAT number IT00709600159  
Sede legale: Via Vittor Pisani, 25  
20124 Milano MI ITALIA





Gli Amministratori sono infine responsabili per la definizione del modello aziendale di gestione e organizzazione dell'attività del Gruppo, nonché, con riferimento ai temi individuati e riportati nella Dichiarazione consolidata non finanziaria, per le politiche praticate dal Gruppo e per l'individuazione e la gestione dei rischi generati o subiti dallo stesso.

Il Collegio Sindacale ha la responsabilità della vigilanza, nei termini previsti dalla legge, sull'osservanza delle disposizioni stabilite nel Decreto.

### **Indipendenza della società di revisione e controllo della qualità**

Siamo indipendenti in conformità ai principi in materia di etica e di indipendenza del *Code of Ethics for Professional Accountants* emesso dall'*International Ethics Standards Board for Accountants*, basato su principi fondamentali di integrità, obiettività, competenza e diligenza professionale, riservatezza e comportamento professionale. La nostra società di revisione applica l'*International Standard on Quality Control 1* (ISQC Italia 1) e, di conseguenza, mantiene un sistema di controllo qualità che include direttive e procedure documentate sulla conformità ai principi etici, ai principi professionali e alle disposizioni di legge e dei regolamenti applicabili.

### **Responsabilità della società di revisione**

E' nostra la responsabilità di esprimere, sulla base delle procedure svolte, una conclusione circa la conformità della Dichiarazione consolidata non finanziaria rispetto a quanto richiesto dal Decreto e dai GRI Standards. Il nostro lavoro è stato svolto secondo quanto previsto dal principio "*International Standard on Assurance Engagements ISAE 3000 (Revised) - Assurance Engagements Other than Audits or Reviews of Historical Financial Information*" (di seguito anche "*ISAE 3000 Revised*"), emanato dall'*International Auditing and Assurance Standards Board* per gli incarichi di *limited assurance*. Tale principio richiede la pianificazione e lo svolgimento di procedure al fine di acquisire un livello di sicurezza limitato che la Dichiarazione consolidata non finanziaria non contenga errori significativi. Pertanto, il nostro esame ha comportato un'estensione di lavoro inferiore a quella necessaria per lo svolgimento di un esame completo secondo l'*ISAE 3000 Revised* ("*reasonable assurance engagement*") e, conseguentemente, non ci consente di avere la sicurezza di essere venuti a conoscenza di tutti i fatti e le circostanze significativi che potrebbero essere identificati con lo svolgimento di tale esame.

Le procedure svolte sulla Dichiarazione consolidata non finanziaria si sono basate sul nostro giudizio professionale e hanno compreso colloqui, prevalentemente con il personale di Mittel S.p.A. responsabile per la predisposizione delle informazioni presentate nella Dichiarazione consolidata non finanziaria, nonché analisi di documenti, ricalcoli e altre procedure volte all'acquisizione di evidenze ritenute utili.

In particolare, abbiamo svolto le seguenti procedure:

- 1 Analisi dei temi rilevanti in relazione alle attività e alle caratteristiche del Gruppo rendicontati nella Dichiarazione consolidata non finanziaria, al fine di valutare la ragionevolezza del processo di selezione seguito alla luce di quanto previsto dall'art. 3 del Decreto e tenendo presente lo standard di rendicontazione utilizzato.
- 2 Analisi e valutazione dei criteri di identificazione del perimetro di consolidamento, al fine di riscontrarne la conformità a quanto previsto dal Decreto.



- 3 Comparazione tra i dati e le informazioni di carattere economico-finanziario inclusi nella Dichiarazione consolidata non finanziaria e i dati e le informazioni inclusi nel bilancio consolidato del Gruppo.
- 4 Comprensione dei seguenti aspetti:
  - modello aziendale di gestione e organizzazione dell'attività del Gruppo, con riferimento alla gestione dei temi indicati nell'art. 3 del Decreto;
  - politiche praticate dall'impresa connesse ai temi indicati nell'art. 3 del Decreto, risultati conseguiti e relativi indicatori fondamentali di prestazione;
  - principali rischi, generati o subiti, connessi ai temi indicati nell'art. 3 del Decreto.

Relativamente a tali aspetti sono stati effettuati inoltre i riscontri con le informazioni contenute nella Dichiarazione consolidata non finanziaria ed effettuate le verifiche descritte nel successivo punto, lettera a).

- 5 Comprensione dei processi che sottendono alla generazione, rilevazione e gestione delle informazioni qualitative e quantitative significative incluse nella Dichiarazione consolidata non finanziaria.

In particolare, abbiamo svolto interviste e discussioni con il personale della Direzione di Mittel S.p.A. e abbiamo svolto limitate verifiche documentali, al fine di raccogliere informazioni circa i processi e le procedure che supportano la raccolta, l'aggregazione, l'elaborazione e la trasmissione dei dati e delle informazioni di carattere non finanziario alla funzione responsabile della predisposizione della Dichiarazione consolidata non finanziaria.

Inoltre, per le informazioni significative, tenuto conto delle attività e delle caratteristiche del Gruppo:

- a livello della capogruppo Mittel S.p.A.,
  - a) con riferimento alle informazioni qualitative contenute nella Dichiarazione consolidata non finanziaria, e in particolare al modello aziendale, alle politiche praticate e ai principali rischi, abbiamo effettuato interviste e acquisito documentazione di supporto per verificarne la coerenza con le evidenze disponibili,
  - b) con riferimento alle informazioni quantitative, abbiamo svolto sia procedure analitiche che limitate verifiche per accertare su base campionaria la corretta aggregazione dei dati;
- per le società IMC S.p.A., Ceramica Cielo S.p.A. e Gruppo Zaffiro S.r.l., che abbiamo selezionato sulla base delle loro attività, del loro contributo agli indicatori di prestazione a livello consolidato e della loro ubicazione, abbiamo effettuato visite in loco nel corso delle quali ci siamo confrontati con i responsabili e abbiamo acquisito riscontri documentali circa la corretta applicazione delle procedure e dei metodi di calcolo utilizzati per gli indicatori.

### **Conclusioni**

Sulla base del lavoro svolto, non sono pervenuti alla nostra attenzione elementi che ci facciano ritenere che la dichiarazione consolidata di carattere non finanziario del Gruppo Mittel relativa all'esercizio chiuso al 31 dicembre 2018 non sia stata redatta, in tutti gli aspetti significativi, in conformità a quanto richiesto dagli artt. 3 e 4 del Decreto e ai "Global Reporting Initiative Sustainability Reporting Standards" definiti dal GRI - Global Reporting Initiative ("GRI Standards").



**Gruppo Mittel**  
*Relazione della società di revisione*  
31 dicembre 2018

**Altri aspetti**

I dati comparativi presentati nella dichiarazione consolidata di carattere non finanziario in relazione all'esercizio chiuso al 31 dicembre 2017 non sono stati sottoposti a verifica.

Milano, 8 aprile 2019

KPMG S.p.A.



Bruno Verona  
Socio